



АЛЕКСЕЙ ОЛЕЙНИКОВ

АЛЕКСЕЙ ОЛЕЙНИКОВ

БЕЖАТЬ НЕЛЬЗЯ ОСТАТЬСЯ

БЕЖАТЬ НЕЛЬЗЯ ОСТАТЬСЯ

САМОКАТ

АГЕНТСТВО ООН ПО ДЕЛАМ БЕЖЕНЦЕВ





Москва



Самокат

УДК 087.5:325+821.161.1.93+314.745.22

ББК 84(2=411.2)63-4:60.54

О53

GARAGE

Книга издана при поддержке
Музея современного искусства "Гараж"

Олейников, Алексей.

О53 Бежать нельзя остаться: [для среднего и старшего школьного возраста] / Алексей Олейников; ил. Анны Бельшевой, Романа Бурховича, Жени Ройзман, Анны Колмыковой, Кати Чумаченко. — М. : Самокат, 2021. — 136 с. : ил. — ISBN 978-5-00167-205-0.

Герои этой книги — дети из обычной российской школы. Их семьи по разным причинам были вынуждены покинуть родные страны. У каждого героя своя история-комикс, из которой мы узнаем о его прошлом и настоящем, о его мечтах и о сложностях, с которыми он сталкивается каждый день.

Графические истории дополнены мировой статистикой о вынужденно перемещенных лицах, краткой справкой о странах исхода, а также информацией о причинах миграции и о том, как можно помочь людям, вынужденным покинуть свою родину.

Эта книга — совместный проект Агентства ООН по делам беженцев и издательства «Самокат». Писатель, журналист и педагог Алексей Олейников написал истории, основанные на реальных событиях, а художники — студенты Высшей школы экономики воплотили их в виде комиксов.

© Издание на русском языке, оформление.
ООО «Издательский дом «Самокат», 2021

ISBN 978-5-00167-205-0

Алексей Олейников

БЕЖАТЬ
НЕЛЬЗЯ
ОСТАТЬСЯ

иллюстраторы

Анна Бельшева

Роман Бурхович

Женя Ройзман

Анна Колмыкова

Катя Чумаченко

Самокат

+

Агентство ООН по делам беженцев

2021

АФГАНИСТАН



НАСЕЛЕНИЕ
38,9 млн чел.



ПЛОЩАДЬ
652 864 км²



ВОЙНА



ПОЛИТИЧЕСКАЯ НЕСТАБИЛЬНОСТЬ



**ПРЕСЛЕДОВАНИЯ ПО РАЗЛИЧНЫМ
ОСНОВАНИЯМ**



КАК ДАЛЕКО
от Кабула до Москвы
3 368 км



ЯЗЫК

дари и пушту — официальные;
нуристанский, белуджский, пашаи, турк-
менский, узбекский — региональные



РЕЛИГИЯ

суннитский ислам
шиитский ислам



ПРИНИМАЮЩИЕ СТРАНЫ

Афганистан — вторая по масштабу исхода страна в мире. В настоящее время **2,7 МЛН** беженцев из Афганистана находятся вне страны своего происхождения, **95 %** из них осели в Иране и Пакистане.

В общей сложности афганцев принимают **92 ГОСУДАРСТВА**, в том числе Россия.

А ТЫ ЗНАЕШЬ, ЧТО

в Кабуле родился Халед Хоссейни? Он писатель и посол доброй воли УВКБ ООН. Его отец был дипломатом и жил с семьей в Париже, когда в 1978 в Афганистане свергли монархию. Семья эмигрировала в США. Халед получил гражданство, выучился на врача и стал писателем, в своих книгах он освещает проблемы беженцев. Самые известные его произведения — «Бегущий за ветром», «Тысяча сияющих солнц», «И эхо летит по горам».

ПРИЧИНЫ ИСХОДА

1973–1978

После периода политической нестабильности — свержения монархии (1973), Апрельской революции (1978), прихода к власти НДПА — страну покидают сторонники сначала монархии, а позже — режима Дауда.

1979–1989

Во время гражданской войны с участием советских войск происходит самый масштабный исход в истории Афганистана и всего XX века: за 11 лет страну покинуло более **6 МЛН** человек.

КРАТКАЯ ИСТОРИЯ СТРАНЫ В XX—XXI ВВ.

Афганистан оставался британской колонией до 1919 года, когда афганцы провозгласили независимость. Государственным строем стала парламентская монархия. В 1973 году после военного переворота во главе страны встал Мухаммад Дауд. Он объявил Афганистан республикой, но установил авторитарную диктатуру.

К 1978 году обстановка в стране обострилась. Вспыхивали стихийные выступления против режима Дауда. К власти рвались различные группировки.

В 1978 году произошла Апрельская революция. Лидером государства стал Нур Мухаммад Тараки, представитель просоветской Народно-демократической партии Афганистана (НДПА). Новый режим пытался реформировать государство по образцу СССР. Однако эти попытки не увенчались успехом. Раскол в обществе усилился. В 1979 году Тараки свергнул Хафизулла Амин, его бывший соратник. Опасаясь, что Амин может перейти на сторону США, в декабре 1979 года Советский Союз ввел в Афганистан войска.

Гражданская война 1979–1989 годов была жестокой и кровавой. С одной стороны — просоветское правительство Бабрака Кармала (а с 1986 года — Мухаммада Наджибуллы) и советские войска. С другой — группировки повстанцев-моджахедов, объединенные ис-

ламистской идеологией. Их поддерживали США, Пакистан, Китай и Иран.

В 1989 году СССР вывел войска, но война в Афганистане не прекратилась. К 1992 году моджахеды одержали победу над правительством Наджибуллы. Конфликт вышел на новый виток: исламисты радикального движения «Талибан» (талибы) сражались с более умеренными группировками. В 1996 году талибы взяли под контроль Кабул, провозгласили Исламский Эмират Афганистан и ввели на подконтрольной им территории законы шариата. Полевые командиры моджахедов объединились в Северный альянс и продолжили сопротивление.

Движение «Талибан» поддерживало террористическую организацию «Аль-Каида» (запрещена в России) и ее лидера Усаму бен Ладена. Это подорвало позиции Исламского Эмирата Афганистан. В 2001 году, после терактов 11 сентября в США, международный войсковой контингент, возглавляемый НАТО, вторгся в Афганистан и сверг режим талибов. При участии Соединенных Штатов было сформировано новое правительство.

Но мира в стране нет до сих пор. На части территории позиции талибов еще сильны. Мирные переговоры между властями и «Талибаном» сменяются новыми столкновениями.

1992–2001

Из-за борьбы между талибами и моджахедами положение в государстве нельзя было назвать безопасным. Когда в 1996 году к власти пришел «Талибан», многие решили эмигрировать. Больше всего афганских беженцев в Пакистане и Иране, крупные диаспоры существуют в Германии и ОАЭ.

2001–2020

Несмотря на свержение режима талибов, военные действия продолжаются. В 2019 году более **400 тыс.** человек покинули дома из-за военных конфликтов, засухи и других стихийных бедствий. На данный момент почти **2,7 млн** граждан Афганистана живут не на родине, многие — десятилетиями, и это только зарегистрированные беженцы.

МАРВА

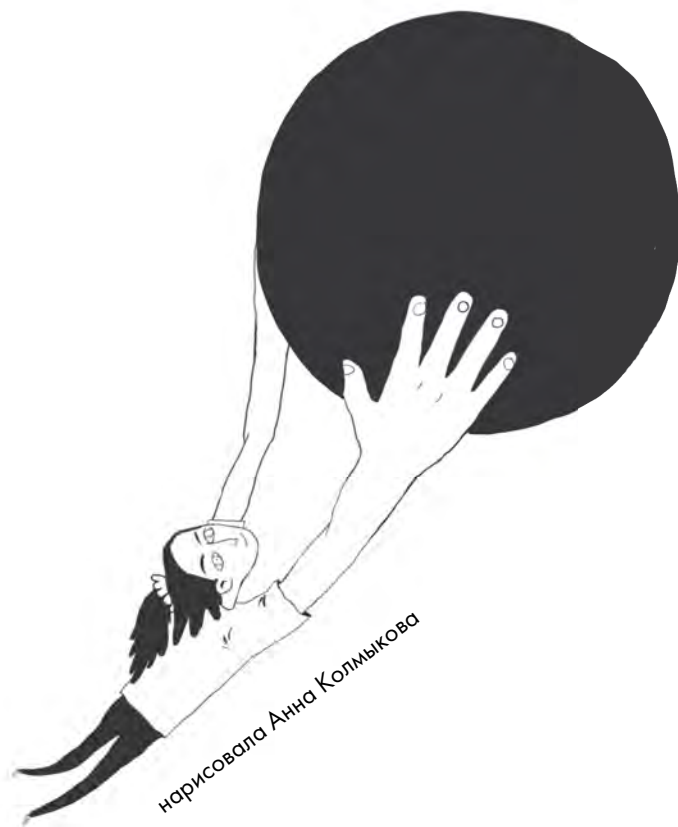

Когда Марве было три года, ее семье пришлось переехать в Россию: отца девочки преследовали на родине по политическим причинам. Здесь они получили статус беженцев.

В первый класс Марва пошла уже в российскую школу. Поначалу было непросто, и она отставала. Мама не могла помочь в учебе, потому что не знала русского языка, а папа все время работал. Но сейчас все хорошо! Марва заканчивает восьмой класс и мечтает поступить в институт. А еще она выступает за школьную баскетбольную команду. Если решитесь выйти с ней на площадку, Марва обведет вас в два счета — вот как она играет.

Хотя семья в России уже давно, живется им нелегко, денег не хватает иногда даже на повседневные нужды. Поэтому после школы девочка помогает папе в кафе: он там работает поваром, а она моет посуду и убирает.

Родители всегда поддерживали ее, папа был уверен, что самое главное — получить образование. Однако в последнее время что-то изменилось. Мама и папа стали часто говорить о том, что девушке нет смысла учиться в вузе, что женское предназначение в другом — выйти замуж, заниматься домом и детьми. Папа даже пару раз сказал, что и школу заканчивать не обязательно — лучше помогать маме вести домашнее хозяйство.

Марва не была готова к такому резкому повороту событий. Она в недоумении. К чему могут привести такие разговоры? Что ждет ее дальше?



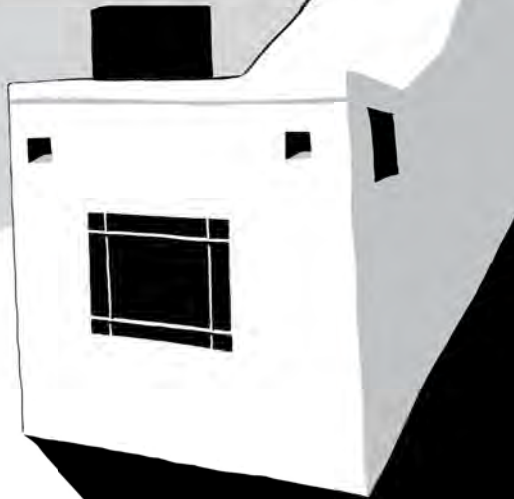
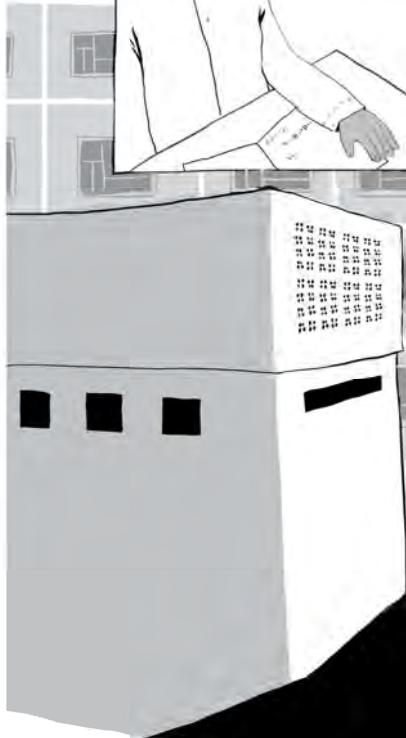

Там
война.

Когда пришли талибы,
нам пришлось бежать.



Папа рассказывал, что людей
убивали прямо на улицах.



Мне тогда было
всего три года.

У папы была хорошая работа.



А потом мы стали жить здесь,
потому что папа учился в СССР.

И я пошла
в детский сад.

А потом и в школу.

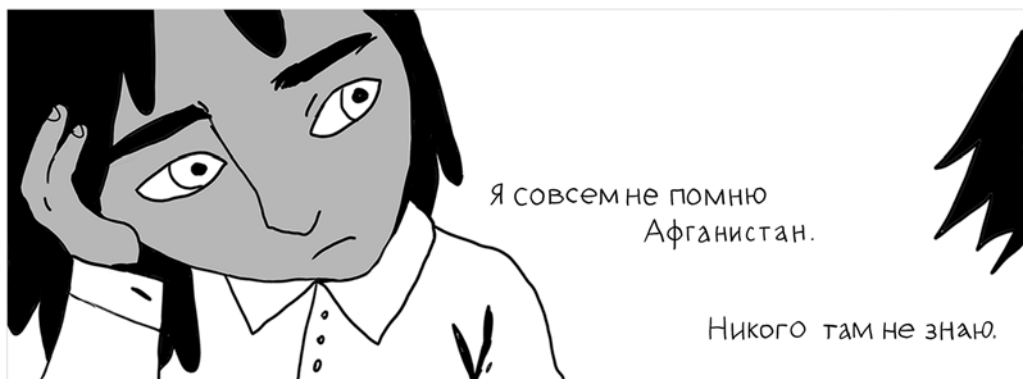

Я совсем не помню
Афганистан.

Никого там не знаю.

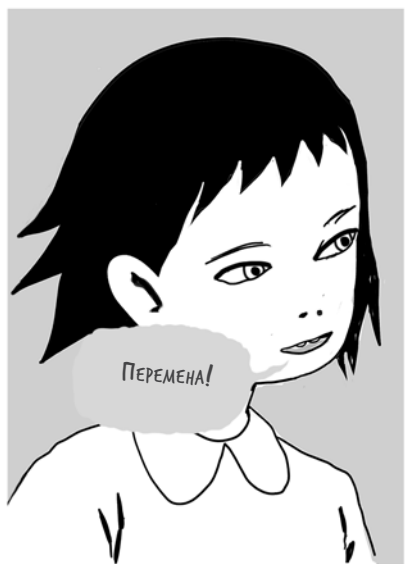

ПЕРЕМЕНА!



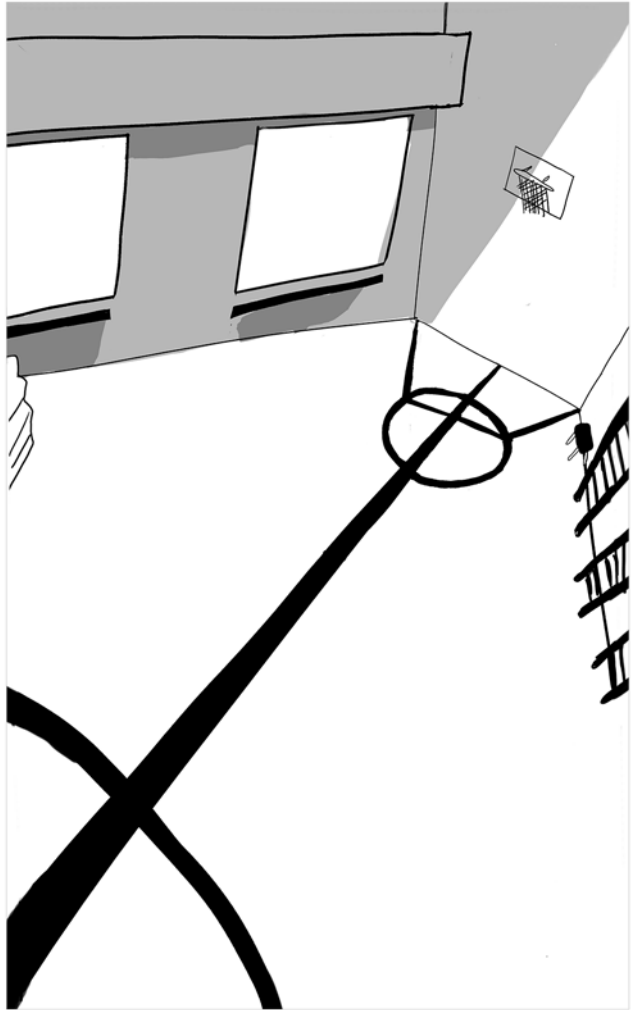





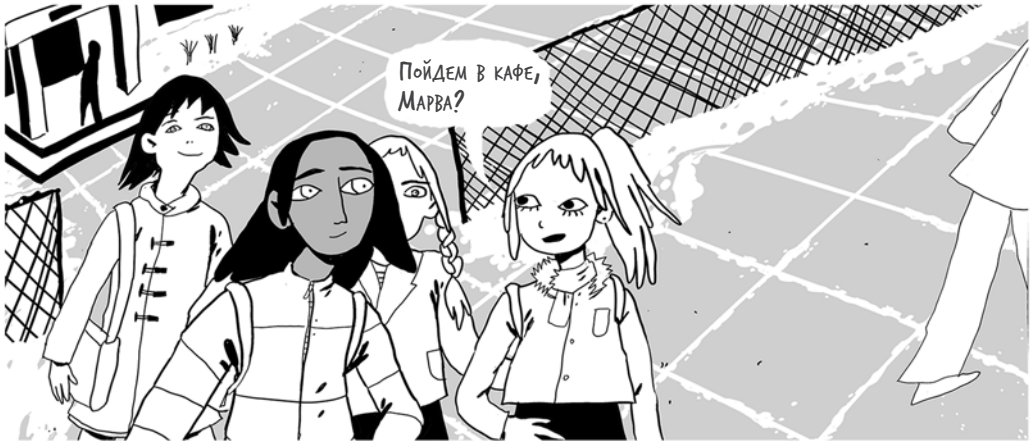

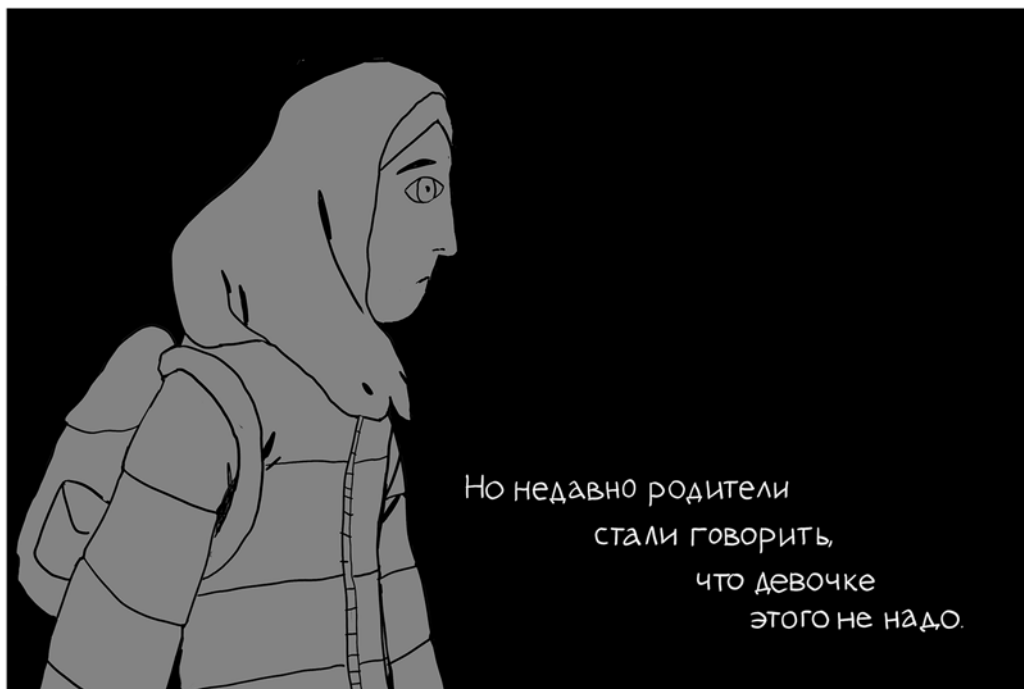

Девушке надо
выйти замуж.



Она должна
следить за домом.

Рожать
и воспитывать
детей.



Стали разговаривать
с родственниками
в Афганистане.

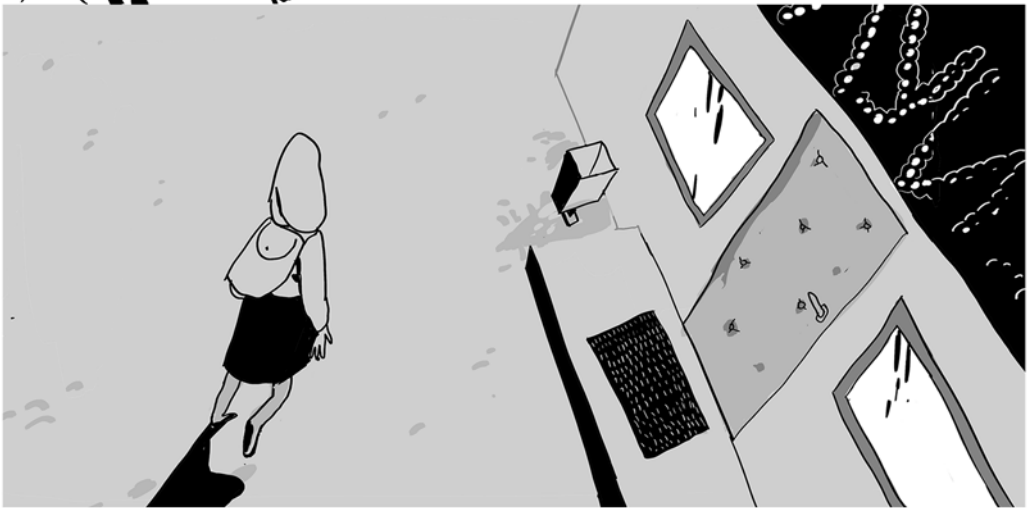

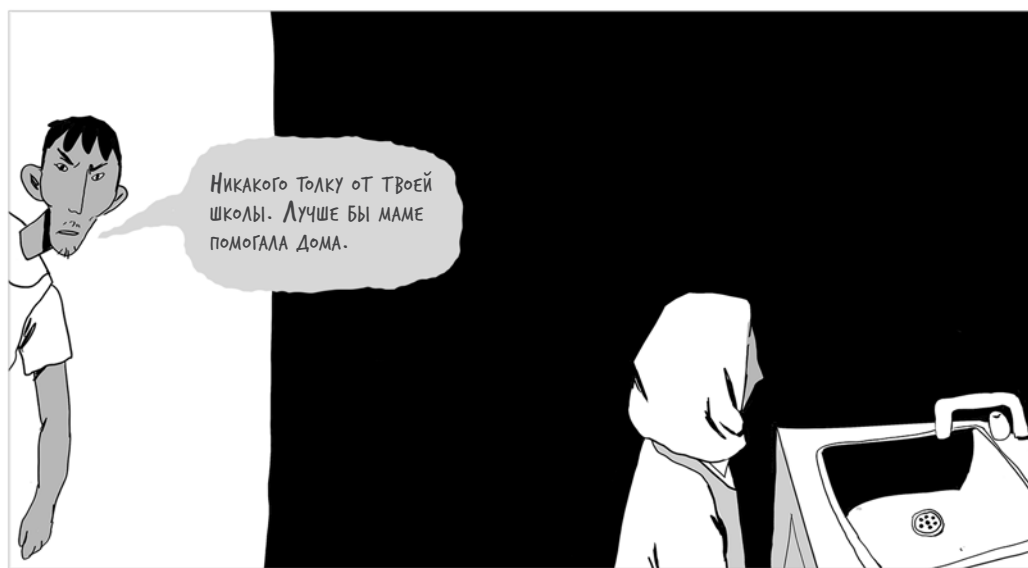

Конечно, денег не хватает.
Надо помогать...



Но если я буду
хорошо учиться,
то смогу
получить
стипендию.



А потом
найти
работу.

И больше
зарабатывать.



Ты же этого
хотел, пап?





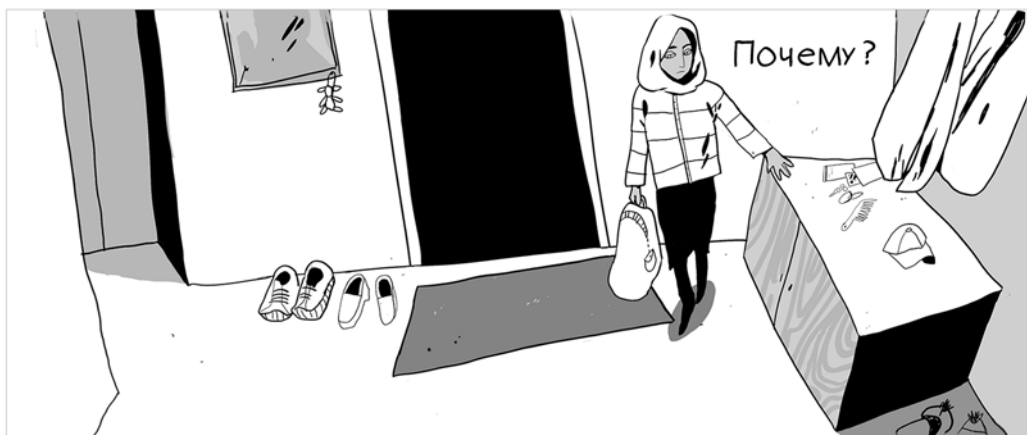



НЕСПОКОЙНО МНЕ.

ОН ХОРОШИЙ
ЧЕЛОВЕК.



ТАК ПРАВИЛЬНО.
У НЕГО ХОРОШАЯ РАБОТА.

Но она еще
МАЛЕНЬКАЯ.

Ты была ненамного
старше, когда вышла
замуж за меня,
и теперь у нас
счастливая семья.
Я хочу лучшего
для нашей дочери.

Мой дядя...



На самом деле
мой жених.





ЮЖНЫЙ СУДАН



НАСЕЛЕНИЕ

11,19 млн чел.



ПЛОЩАДЬ

644 329 км²

ЯЗЫК

английский — официальный;
динка, нуэр, занде, шиллук,
ачоли и др. — региональные



РЕЛИГИЯ

христианство
местные верования
ислам



КАК ДАЛЕКО

от Джубы до Москвы
5 685 км



ВОЙНА



ПОЛИТИЧЕСКАЯ НЕСТАБИЛЬНОСТЬ



ГОЛОД И ЭКОНОМИЧЕСКАЯ
НЕСТАБИЛЬНОСТЬ



ВЫСОКИЙ УРОВЕНЬ ПРЕСТУПНОСТИ

А ТЫ ЗНАЕШЬ, ЧТО

в Судане родился Валентино Ачак Денга? Он стал беженцем в восемь лет, в 2006 году вышла его биография "What is the what" («Что есть что»). На деньги с ее публикации был основан фонд, цель которого — создание школ и доступного образования. В 2009 году в Южном Судане открылась первая средняя школа фонда, а в 2015 году Денга стал министром образования в родном регионе.

ПРИНИМАЮЩИЕ СТРАНЫ

Южный Судан занимает третье место по количеству беженцев в мире. На начало 2020 года более **2,2 МЛН** человек нашли убежище в других странах мира. Южно-суданских беженцев принимают Уганда, Судан, Эфиопия, Кения и Демократическая Республика Конго.

ПРИЧИНЫ ИСХОДА

1955–1972

В результате затяжной войны между Севером и Югом из Судана бежали около **1 МЛН** человек.

1983–2005

Война, голод и рост преступности вынудили более **4 МЛН** южан покинуть дома и искать спасения в больших городах или в соседних странах.

2013–2015

Боевые действия были крайне жестокими с обеих сторон. Повсюду происходили вооруженные и разбойные нападения. Это привело к огромному количеству жертв среди мирного населения. Уже в первый год столкновений страну оставили более **100 ТЫС.** человек. К 2015 году их число почти превысило **1 МЛН.**

КРАТКАЯ ИСТОРИЯ СТРАНЫ В XX—XXI ВВ.

До того как Африку начали осваивать европейские страны, государственности в Южном Судане не было. В 1898 году его территорию включили в состав Англо-Египетского Судана, которым две страны руководили вместе.

Чтобы избежать арабского и исламского влияния на Южный Судан, британские власти приняли строгие меры. Север и Юг управлялись раздельно. Передвижение между ними ограничили. Одновременно проводилась активная христианизация.

Страна получила независимость в 1956 году. Объединенное государство Судан почти полностью перешло под контроль политиков Севера. Новые власти взяли курс на арабизацию и исламизацию Юга, что вызвало у южан протест. Это привело к затяжному вооруженному конфликту.

В 1972 году глава государства Джафар Нимейри предоставил трем мятежным провинциям автономию. Однако вскоре после того как там были обнаружены богатые запасы нефти, эти территории вновь попытались подчинить.

В 1983 году началась вторая гражданская война, длившаяся более 20 лет.

В 2005 году при посредничестве ООН, Африканского союза, Евросоюза и США стороны

достигли новых мирных соглашений. Южный Судан получал автономию и право через шесть лет провести референдум о самоопределении. Президент Судана Омар аль-Башир обязался признать его итоги.

Голосование прошло 9–15 января 2011 года. Более 98% бюллетеней были поданы за независимость Южного Судана. Официально ее провозгласили 9 июля того же года.

Первым президентом нового государства стал Сальваторе Киир Маярдит (или Салва Киир). Еще в 2010 году он победил на выборах главы южносуданской автономии.

В декабре 2013 года сторонники отправленного в отставку вице-президента Риека Машара подняли восстание. Так началась новая гражданская война. На этот раз по разные стороны баррикад оказались представители двух многочисленных народов страны — динка и нуэров. Динка в основном поддержали пропрезидентские силы, а нуэры — вооруженную оппозицию.

В 2018 году враждующие стороны подписали мирные соглашения. В 2020 году было создано коалиционное правительство национального единства, а Машар вернулся на пост вице-президента.

2016

В этом году Южный Судан обогнал по числу беженцев и Сирию, и Афганистан. В июле 2016-го провалилась попытка мирно урегулировать противоречия между правительством и оппозицией. К концу года был достигнут печальный рекорд: **1,4 МЛН** беженцев, большинство из них — дети.

2017 – 2020

Из-за затяжного вооруженного конфликта и природных катастроф продовольствия стало не хватать. В результате в стране выросла преступность, причем она практически всегда остается безнаказанной. На 2020 год в Южном Судане около **1,4 МЛН** внутренне перемещенных лиц, а более **2,2 МЛН** граждан нашли убежище в соседних странах.

АБДУЛ



Абдулу двенадцать. Два с половиной года назад он с мамой приехал из Южного Судана. Мальчик учится в той же школе, что и Марва, но в первом классе. Он не в восторге, но что поделать — только этот ему смогли предложить. Если попросите его о чем-нибудь рассказать — скорее всего, Абдул просто вам улыбнется. Но почему?

Вообще, школа ему очень нравится, хотя и приходится сидеть с первоклашками. В Южном Судане школу постоянно закрывали из-за угроз терактов. А когда Абдул все-таки туда ходил, мама волновалась, что по дороге его могут похитить, чтобы он тоже воевал вместе с террористами.

Абдул хорошо рисует — все время, где угодно. Наверное, он даже во сне мог бы рисовать, хотя никогда и нигде этому не учился. После школы мальчик хочет стать профессиональным художником, но сомневается, что у него получится. Ему было трудно попасть даже в обычную российскую школу! Пока его родители добивались убежища в России, у них не было никаких документов, и администрация никак не хотела зачислять Абдула даже в первый класс.

Абдулу непросто в совершенно чужой стране, в его жизни много сложностей. Чтобы перейти в подходящий по возрасту класс, надо освоить программу. Чтобы стать художником, надо закончить школу. Сможет ли он все преодолеть?

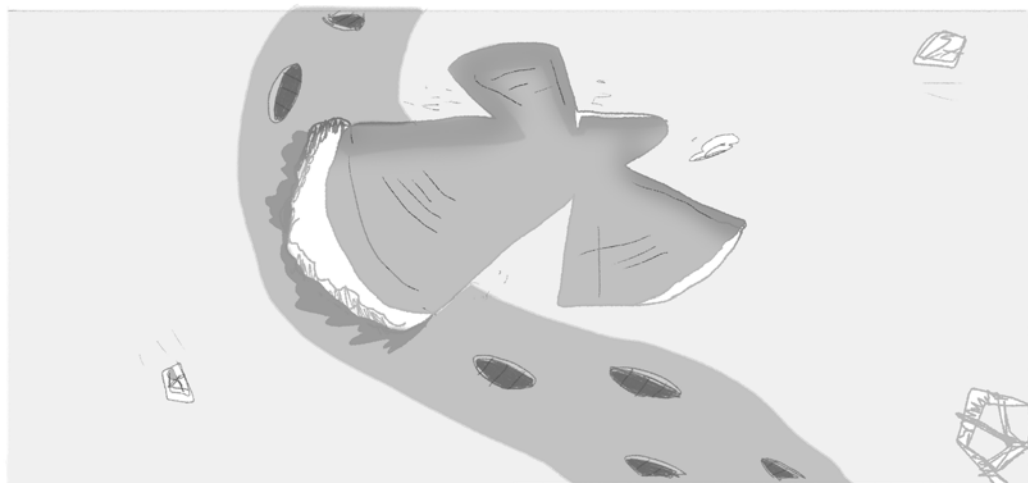

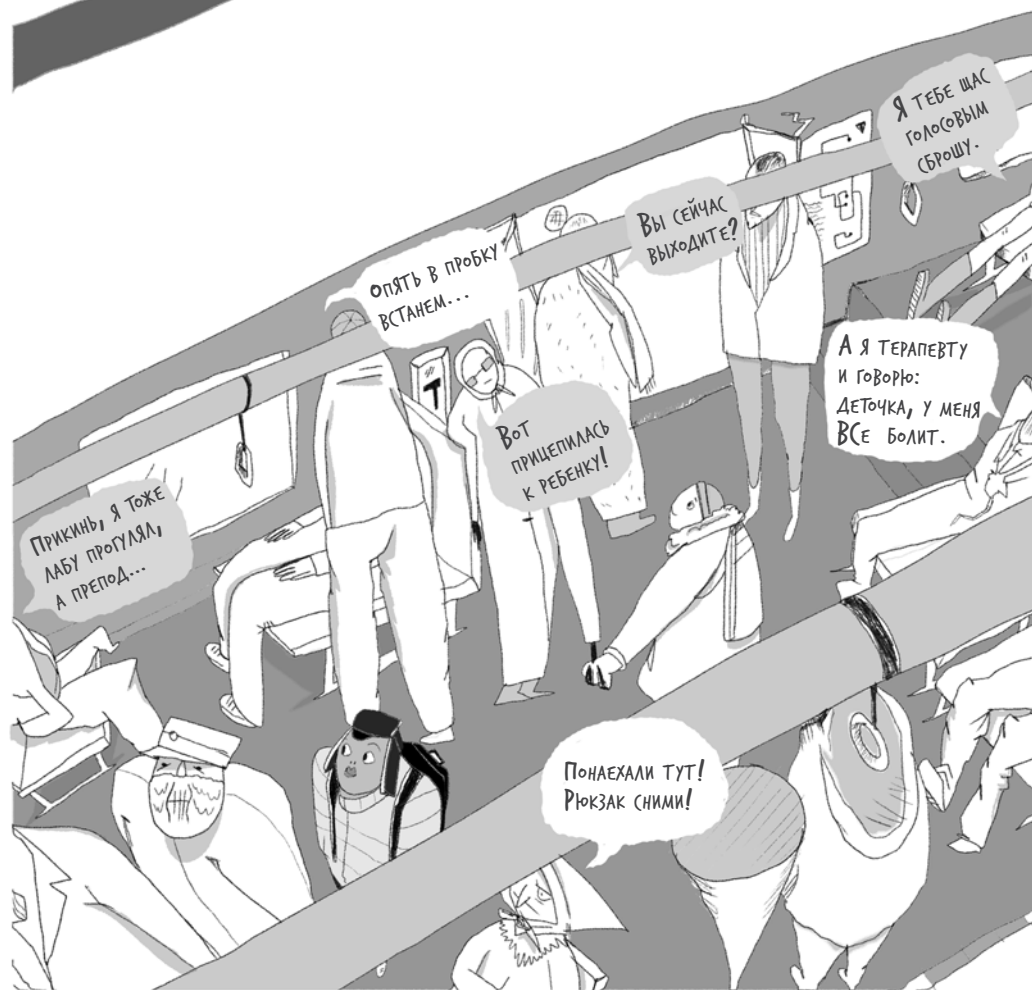

Прикинь, я тоже
лабу прогулял,
а препод...

Опять в пробку
встанем...

Вот
прицепилась
к ребенку!

Вы сейчас
выходите?

Я тебе шас
головным
сброшу.

А я терапевту
и говорю:
деточка, у меня
все болит.

Понаехали тут!
Рюкзак сними!

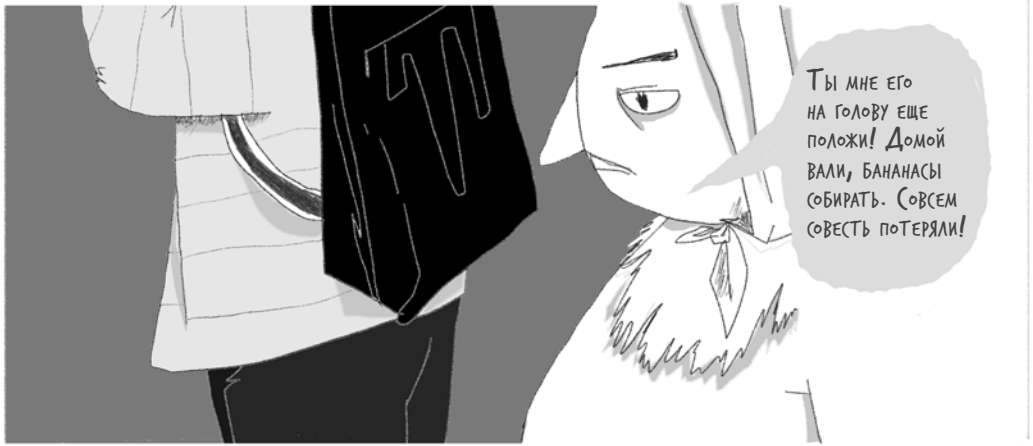

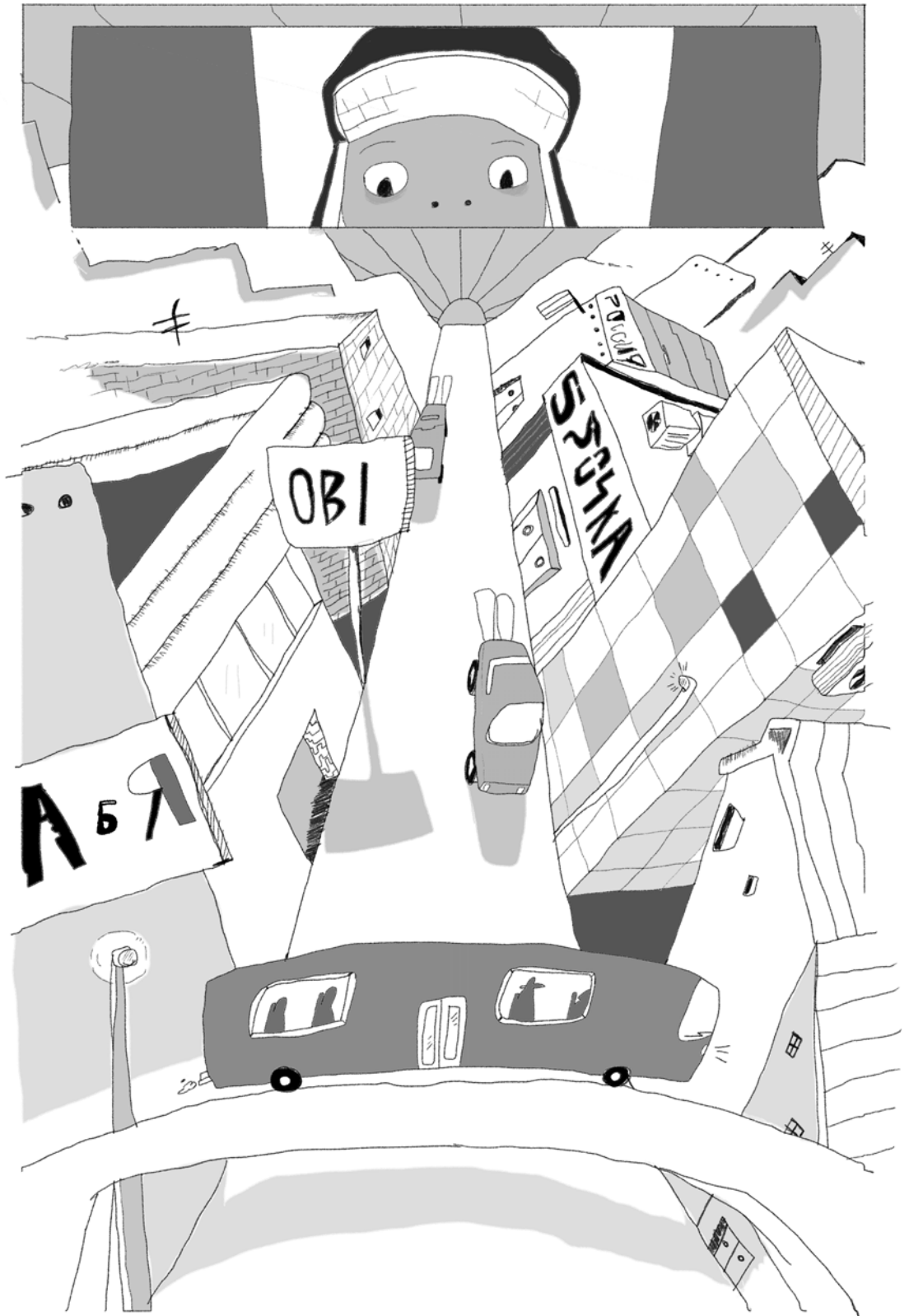

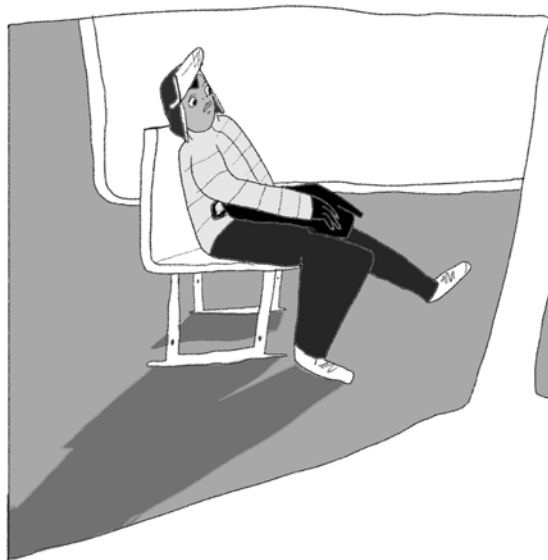

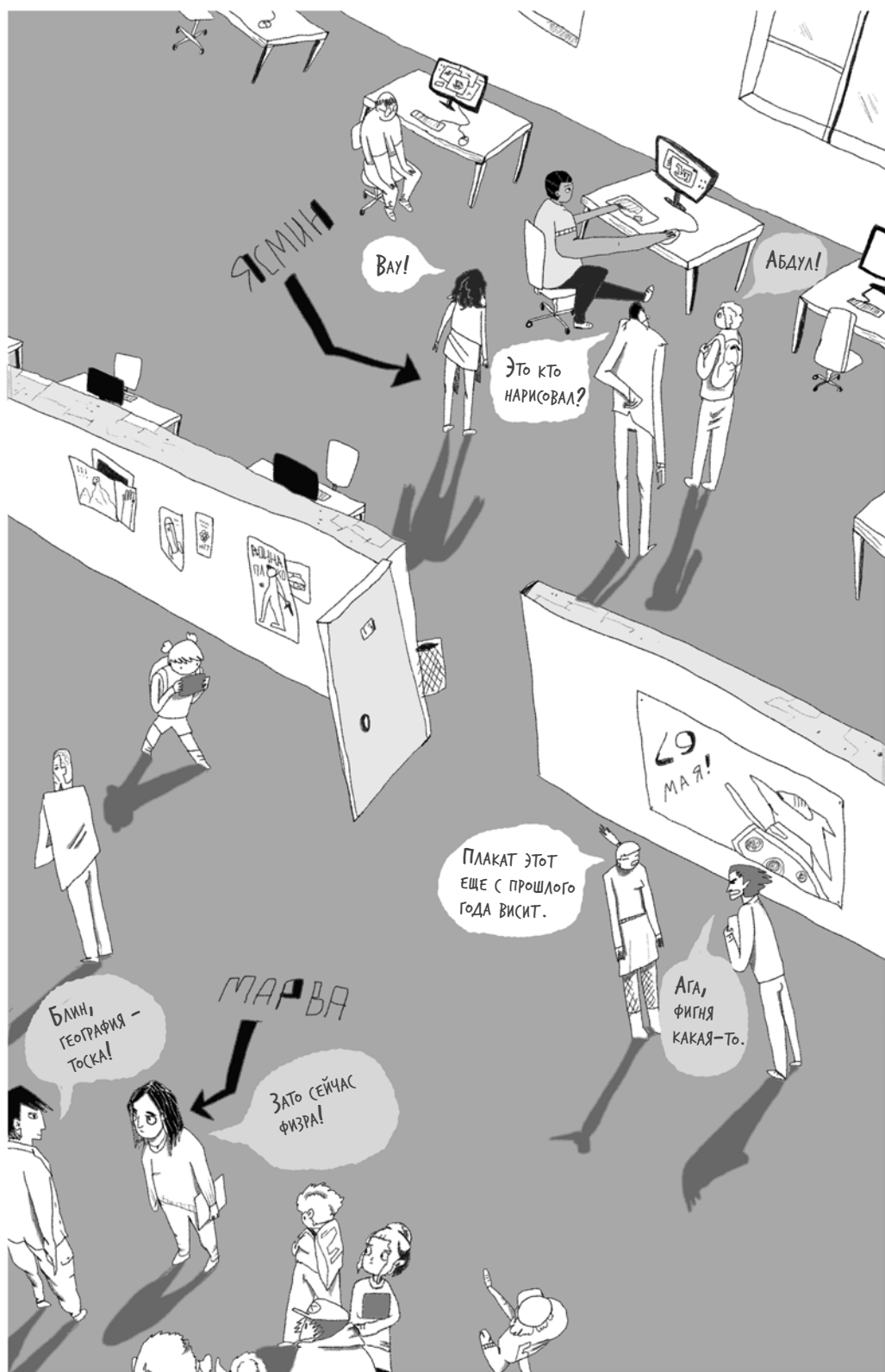



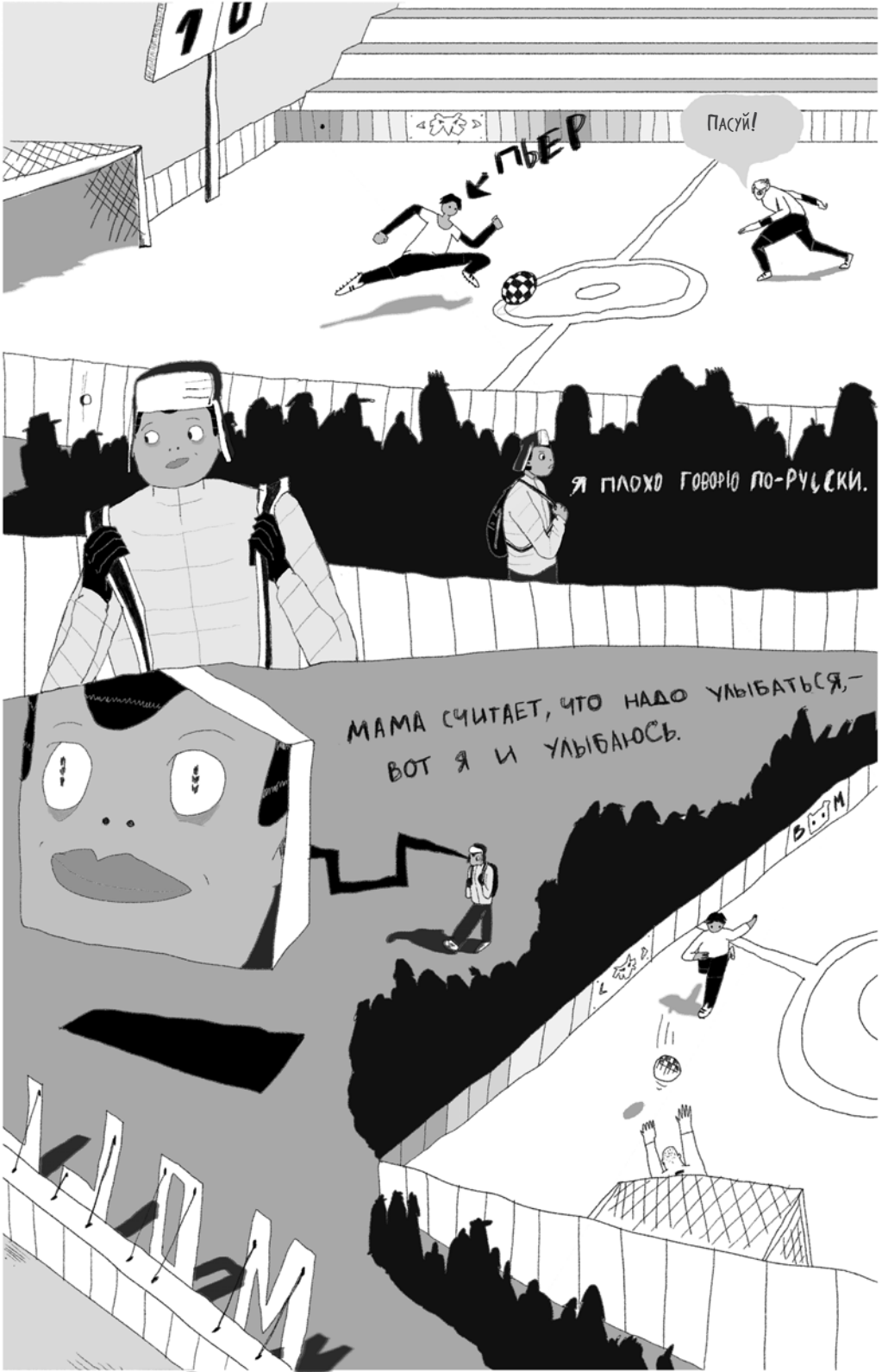





РАД, ЧТО МОГУ
ХОДИТЬ В ШКОЛУ.



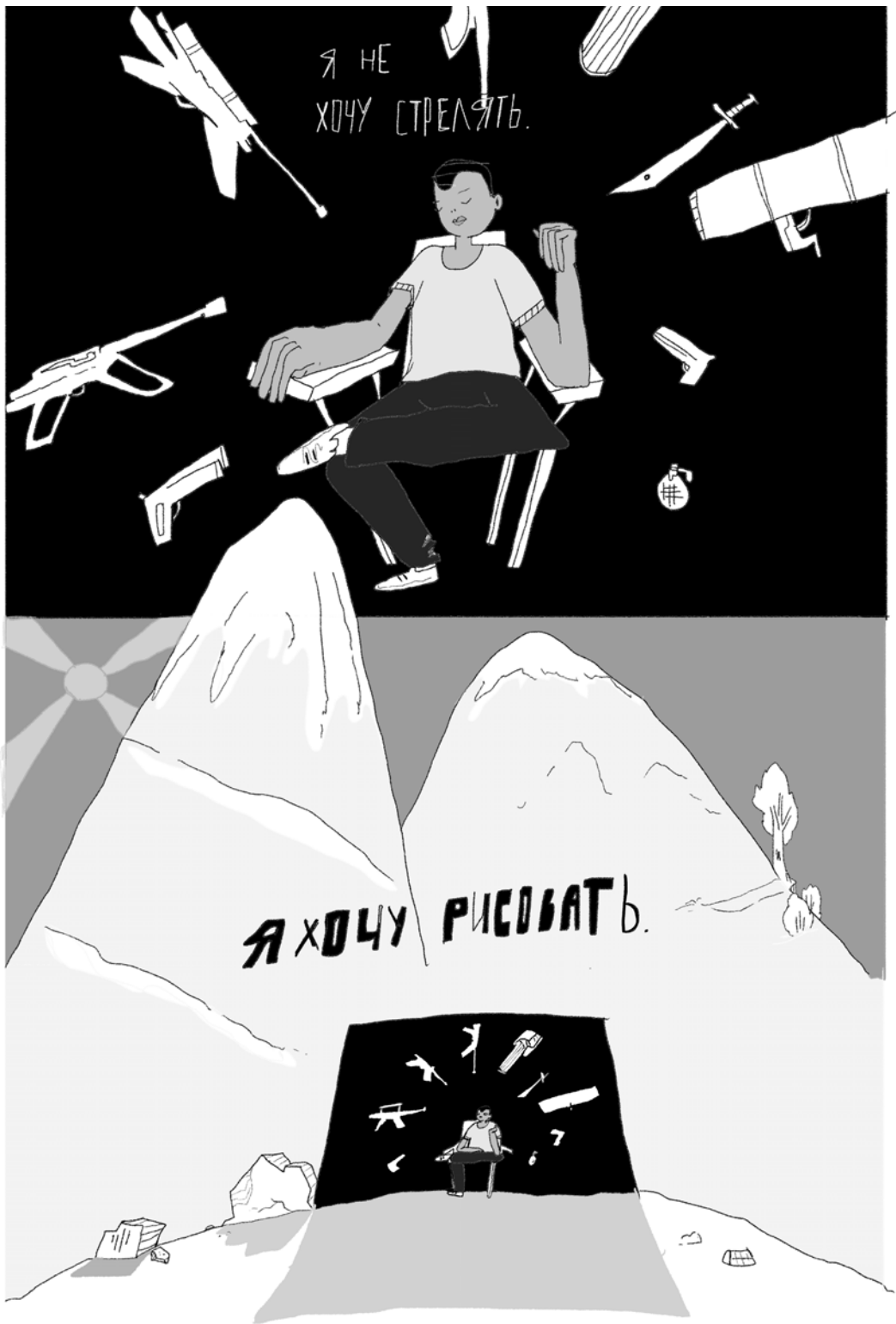



Я РИСОВАЛ
С ДЕТСТВА.

КОГДА
БЫЛО ХОРОШО ...

... И КОГДА ПЛОХО,

РИСОВАЛ, КОГДА ЛЕТЕЛИ В РОССИЮ.



И ХОТЯ Я МНОГОГО ЕЩЕ НЕ ЗНАЮ...

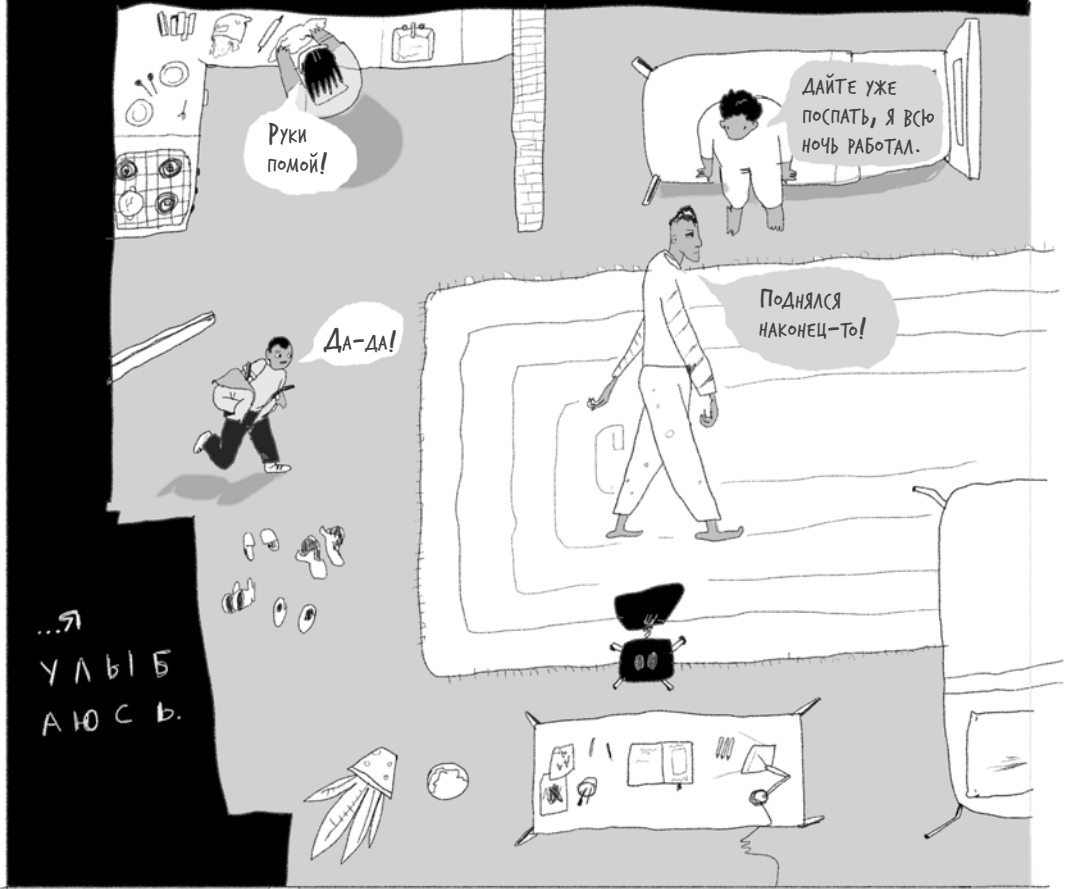

СИРИЯ



НАСЕЛЕНИЕ

17,5 млн чел.



ПЛОЩАДЬ

185 180 км²

КАК ДАЛЕКО

от Дамаска до Москвы
2 476,34 км

ЯЗЫК

арабский — официальный; сиро-палестинский, месопотамский, мосульский, бедуинские и неждийский — распространенные диалекты



РЕЛИГИЯ

суннитский ислам
шиитский ислам
христианство



ВОЙНА



ПРЕСЛЕДОВАНИЯ
ПО РАЗЛИЧНЫМ ОСНОВАНИЯМ



ГУМАНИТАРНЫЙ КРИЗИС

А ТЫ ЗНАЕШЬ, ЧТО

в Сирии родилась пловчиха Юсра Мардини? Она самая юная представительница УВКБ ООН в мире. В 17 лет Юсра вместе с сестрой бежала из страны. По пути в Грецию моторка, в которой помимо девушек было еще 18 человек, заглохла прямо среди Эгейского моря. Юсра, ее сестра и еще двое пассажиров несколько часов толкали лодку к берегу. В 2016 году девушка выступила на Олимпийских играх в Рио-де-Жанейро.

ПРИНИМАЮЩИЕ СТРАНЫ

Сирийцы — самая многочисленная группа беженцев. В настоящее время около **6,6 МЛН** человек нашли убежище в других странах. Больше **90%** граждан Сирии нашли приют в Турции, Ливане, Иордании, Ираке, Египте и Германии. Всего убежище сирийцам предоставляют **45 ГОСУДАРСТВ**, в том числе Россия.

ПРИЧИНЫ ИСХОДА

1947—1948

После погромов 1947 года из Сирии бежала часть еврейского населения. Так как жестокие притеснения продолжались, почти все евреи покинули страну. В 1900 году еврейская община Сирии насчитывала 50 тыс. человек, в 1948-м ее численность сократилась до 30 тыс. В настоящее время в Дамаске и Латакии осталось меньше 100 сирийских евреев.

2011—2013

Гражданская война привела к массовому исходу. В 2013 году общее число сирийских беженцев, по информации УВКБ ООН, превысило **1,3 МЛН** человек. Три четверти из них — женщины и дети.

КРАТКАЯ ИСТОРИЯ СТРАНЫ В XX—XXI ВВ.

Долгое время территория современной Сирии принадлежала Османской империи. После Первой мировой войны, в 1920 году, Сирия провозгласила независимость, но уже через несколько месяцев потерпела поражение и ее территории отошли Франции.

В 1941 году Франция предоставила Сирии независимость, но фактическую свободу государство получило лишь в 1946 году. Основными политическими силами в нем стали Национальная социальная партия Сирии и Партия Арабского социалистического возрождения (ПАСВ), или Баас (от араб. «возрождение»).

В 1947 году ООН приняла план по разделу Палестины на еврейское и арабское государства. Против него выступила Лига арабских государств (ЛАГ), в которую входила и Сирия. В 1947 году в стране прошли еврейские погромы.

С 1948 по 1958 год власть в государстве постоянно менялась. В 1958 году Сирия совместно с Египтом образовала Объединенную Арабскую Республику (ОАР), которая распалась в 1961 году.

С 1963 года по настоящее время республика находится под властью партии Баас

и ее союзников. В 1971 году страну возглавил Хафез Асад. В 2000 году по итогам референдума президентом страны был признан Башар Асад (сын Хафеза Асада), в 2007 году его переизбрали на новый семилетний президентский срок.

В 2011 году в Сирии началась гражданская война между сторонниками официального правительства (Баас и Башара Асада) и вооруженной оппозицией (Сирийской национальной коалицией).

В 2014 году состоялись первые, с прихода к власти Баас, президентские выборы на конкурентной основе. Башара Асада переизбрали на третий срок. В том же году в конфликт вмешалось Исламское государство (ИГ)— оно признано террористической организацией и запрещено в России и ряде других стран. К лету 2014 года ИГ захватило восточную часть республики и объявило о создании халифата на некоторых территориях Сирии и Ирака. Четыре года основные военные действия велись против ИГ. И хотя в 2018–2019-х годах большую часть Сирии удалось освободить, борьба с ИГ и другими радикальными исламистскими организациями на ее территории продолжается.

2014–2018

На конец 2014 года сирийцы стали крупнейшей группой беженцев в мире (до них эту позицию более 30 лет занимали афганцы). Каждый год страну покидало все больше граждан. К 2018 году число сирийских беженцев превысило **6,7 МЛН** человек.

2019–2020

Несмотря на некоторые улучшения положения внутри страны, ситуация в Сирии остается нестабильной. На начало 2020 года около **6,6 МЛН** человек остаются в других странах.

ЯСМИН



нарисовала Анна Бельшева

Ясмин одиннадцать, она приехала из Сирии. Ее родной город — Алеппо, древний и очень красивый. Вернее, был красивым. До войны. Папа девочки работал на швейной фабрике и часто бывал в России по делам. Но когда в Сирии началась война и Алеппо стали бомбить, Ясмин с мамой и другими детьми тоже приехали к папе. Вот так они все и оказались в России.

Сначала было очень сложно. Чтобы Ясмин взяли в школу, ей пришлось ходить на специальные курсы — их организовала неправительственная организация, помогающая беженцам. Там девочка учила русский язык. Теперь вся семья получила временное убежище в России. Однако этот статус нужно продлевать ежегодно, и каждый раз все родные Ясмин волнуются, получат ли его снова.

Теперь девочка уже в третьем классе. Пока она единственная в семье, кому удалось освоить русский язык. Поэтому вся учеба полностью на ней, но она отлично справляется. У нее появилось много подруг, она обожает физкультуру и лучше всех в классе играет в волейбол.

Правда, папа требует, чтобы в школе Ясмин носила платок — ничего страшного, это легко. Вот только ему еще не нравится физкультура. Девочки вместе с мальчиками в одном зале, в открытой форме... На наш взгляд, обычное дело. Но чем в итоге это может обернуться для Ясмин?

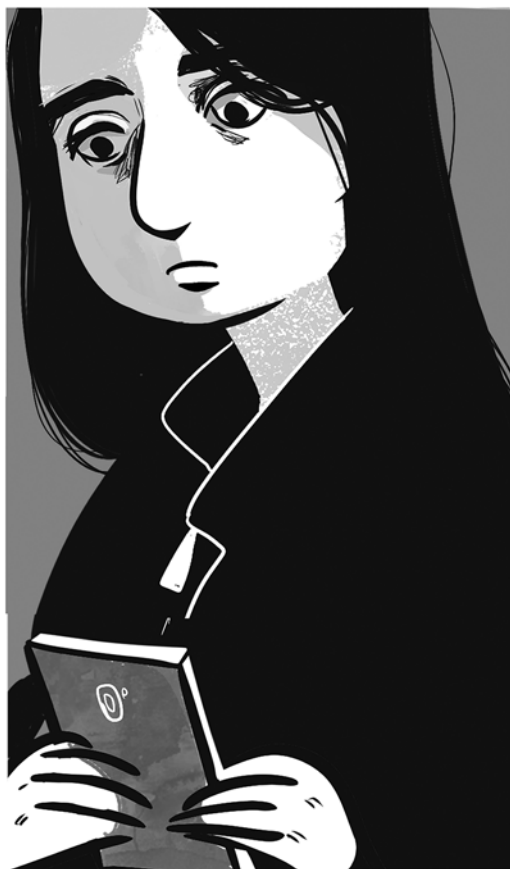



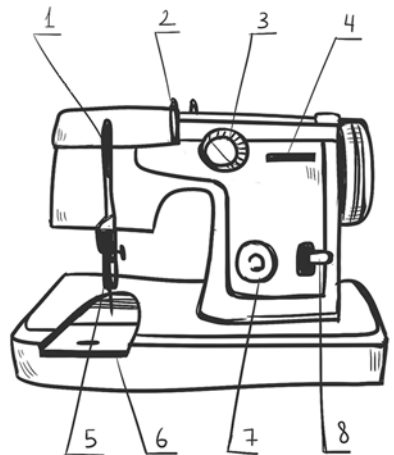

Почти как у папы на работе...

КОГДА Я БЫЛА МАЛЕНЬКОЙ, ПАПА БРАЛ МЕНЯ НА РАБОТУ. Я СИДЕЛА У НЕГО В КАБИНЕТЕ И РИСОВАЛА. А ОН СМОТРЕЛ НА МЕНЯ.

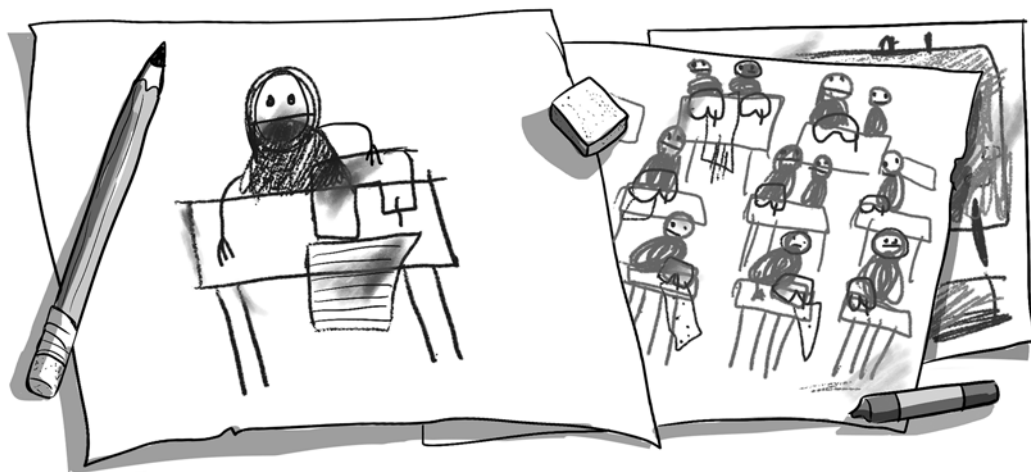

КТО ЭТА
ДЕВОЧКА?

Дочка директора,
ее зовут Ямин.

КАКАЯ ТЫ КРАСИВАЯ!
ЮСУФ, ТЫ СЧАСТЛИВЕЦ!



ОДНАЖДЫ ОН ВЗЯЛ МЕНЯ
НА ФАБРИКУ.



ОНИ СМЕЯЛИСЬ И СМОТРЕЛИ НА МЕНЯ.

МНЕ ДАЛИ ВИНОГРАД.

МНЕ НЕ ПОНРАВИЛОСЬ ТОГДА. ДОМА БЫЛО ЛУЧШЕ.



А ТЕПЕРЬ Я ДУМАЮ, ЧТО ТАМ БЫЛО ЗАДОРОВО.



А ПОТОМ ПАПА УЕХАЛ В РОССИЮ.



ОН УЕХАЛ, И НАЧАЛАСЬ ВОЙНА.







МЫ ПРИЕХАЛИ СЮДА.
Я, МАМА, СЁСТРЫ.



А ТУТ ВСЁ ДРУГОЕ.

ДРУГАЯ ОДЕЖДА.

ДРУГИЕ ЛЮДИ.

ДРУГАЯ ПОГОДА.

Тут всё другое. Снег. Дети. Школа.



СНАЧАЛА БЫЛО
ТРУДНО.



НО ПОТОМ Я ПРИВЫКЛА.

ПОТОМ...



...ПОТОМ МНЕ СТАЛО ЗДЕСЬ НРАВИТЬСЯ.





МНЕ ЕЁ ОЧЕНЬ ЖАЛКО.

Я ХОЧУ ЕЙ ПОМОЧЬ,
НО НЕ ЗНАЮ КАК.

Она говорит, что нас могут выгнать из России.

А что будет, если нам
не продлят временное
убежище?

Нам придется
вернуться в Алеппо!

Что мы там
будем делать,
Юсуф?

А что мы тут
будем делать?



ДАВАЙ БЫСТРЕЕ,
СЕЙЧАС ФИЗРА!



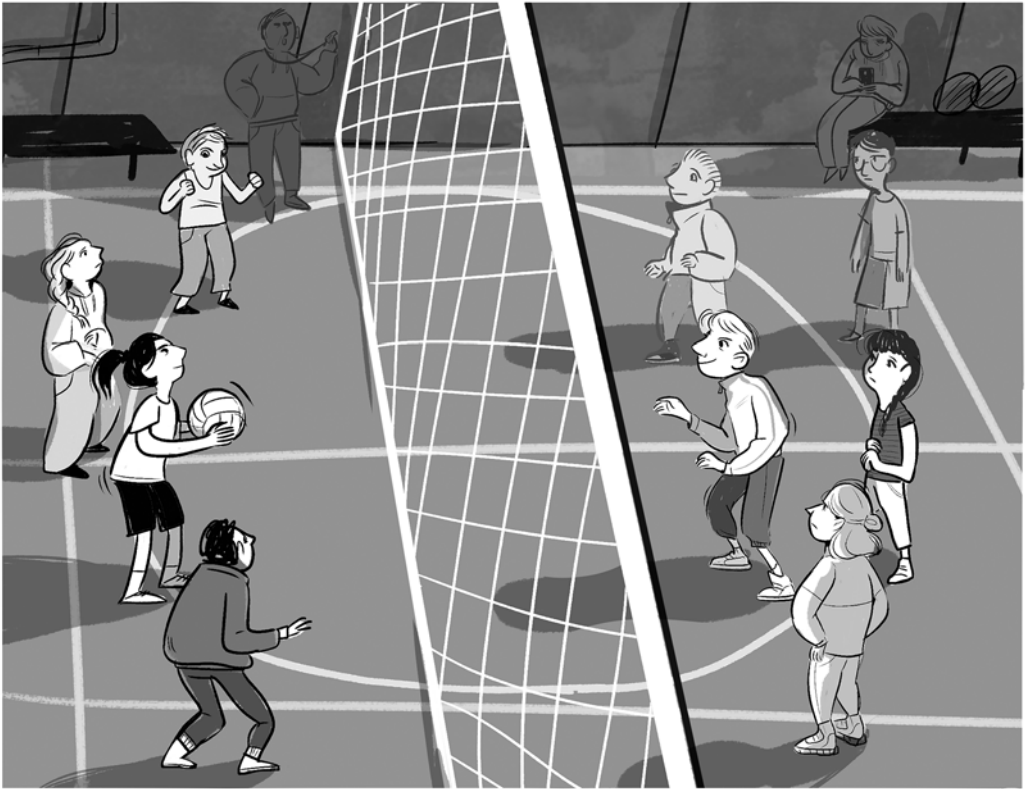



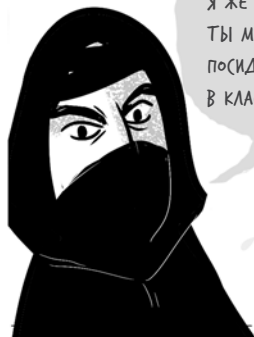







ЦАР ЦЕНТРАЛЬНАЯ АФРИКАНСКАЯ РЕСПУБЛИКА

 ПЛОЩАДЬ
622,4 тыс. км²

 НАСЕЛЕНИЕ
4,8 млн чел.

 КАК ДАЛЕКО
от Банги до Москвы
5 961 км

 ЯЗЫКИ
французский и санго
официальные

 РЕЛИГИЯ
христианство
местные верования
ислам

 ВОЙНА

 ПОЛИТИЧЕСКАЯ НЕСТАБИЛЬНОСТЬ

 ГОЛОД

ПРИНИМАЮЩИЕ СТРАНЫ

К 2020 году более **600 тыс.** жителей Центральноафриканской Республики нашли убежище за пределами родной страны.

Более **90%** из них поселились в соседних африканских государствах: Камеруне, Судане и Южном Судане, Конго и Демократической Республике Конго, Чаде.

А ТЫ ЗНАЕШЬ, ЧТО

коренные народы ЦАР умели передавать зашифрованные фразы на расстояние 2–12 километров? И это задолго до телеграфа, мобильной связи и интернета. Жители использовали ударные ксилофонные инструменты — лингу и балафон. А чтобы сообщение точно дошло, его «настукивали» ночью или перед восходом. Так люди уведомляли друг друга о праздниках, смертях, рождениях и других событиях.

ПРИЧИНЫ ИСХОДА

2001–2012

Голод, высокий уровень преступности, политическая нестабильность и постоянно вспыхивающие вооруженные восстания в различных регионах страны привели к тому, что каждый год из ЦАР в Камерун и Чад бежало **от 20 до 100 тыс.** жителей.

2013–2014

В декабре 2012 года «Селека», коалиция мусульманского толка, подняла восстание. Уже к началу 2013-го под ее контроль перешли значительные территории, а в марте она захватила столицу Банги. Вслед за столкновениями и погромами на религиозной почве в стране началась полномасштабная

КРАТКАЯ ИСТОРИЯ СТРАНЫ В XX—XXI ВВ.

До 1958 года территория нынешней ЦАР была французской колонией. В 1960 году страна стала независимой. Первым ее возглавил Давид Дако, утвердив однопартийный режим.

В 1966 году после военного переворота к власти пришел начальник штаба армии Жан-Бедель Бокасса, двоюродный брат свергнутого президента. Он был экстравагантным правителем. Подражая Наполеону, короновал себя как императора и жил на широкую ногу. Позже его обвинили во множестве преступлений, в том числе каннибализме, который, впрочем, окончательно не подтвердился.

В 1979 году полиция в Банги учинила расправу над протестующими школьниками. Это переполнило чашу терпения Парижа, долгое время поддерживавшего режим Бокассы. Прибывшие в Банги французские десантники восстановили республиканский строй и вернули Дако в президентское кресло.

В 1981 году произошел очередной военный переворот, и к власти пришел генерал Андре Колингба. Он вновь вернул однопартийную диктатуру. Лишь в 1992 году оппозиция при поддержке Франции добилась многопартийных выборов. Результаты первого голосования были признаны недействительными. На повторных выборах в феврале 1993 года победил оппозиционер Анж-Феликс Патассе.

В последующие годы обстановка оставалась нестабильной. Патассе пережил несколько вооруженных мятежей, но в 2003 году его все же сверг бывший министр обороны Франсуа Бозизе. Он удерживал власть полтора президентских срока, пока в 2013 году столицу страны, Банги, не захватила коалиция мусульманских группировок «Селека».

После трехлетнего переходного периода в ЦАР прошли новые выборы. По итогам второго тура в феврале 2016 года победу одержал Фостен-Арканж Туадера. Он пообещал восстановить порядок и безопасность и привлечь иностранные инвестиции, чтобы возродить пострадавшую за годы войны экономику. В 2017 году Туадера обратился за военной помощью к России. С начала 2018-го в ЦАР поставляется российское вооружение и приезжают инструкторы, чтобы обучать местную армию.

В 2019 году властям удалось заключить соглашения о мире с 14 вооруженными группировками, которые действовали на севере и востоке страны. Однако под полный контроль правительственных сил пока перешли лишь столица и прилегающие к ней центральные и западные районы.

гражданская война между мусульманскими и христианскими ополченцами. К концу 2014 года около **200 тыс.** жителей покинули дома, **60 тыс.** из них переместились в соседние государства.

2015–2020

Несмотря на некоторую стабилизацию и начало переговоров о мире, вооруженный конфликт между противоборствующими сторонами не окончен. На начало 2020 года около **600 тыс.** граждан ЦАР нашли убежище в близлежащих странах. более **650 тыс.** жителей страны — внутренне перемещенные лица.

ДЖОРДЖ



нарисовала Женя Ройзман

Джорджу пятнадцать, и он из Центральноафриканской Республики (ЦАР). В России он уже два года, живет здесь у своего дяди. Вообще, парень хочет перебраться к отцу, который сейчас живет во Франции, но это не так-то просто. Так что пока за ним присматривает дядя. Он приютил племянника и помог получить временное убежище в России.

На родине Джорджу угрожали повстанцы, которые хотели заставить его взять в руки оружие и присоединиться к ним. Потому-то ему и пришлось уехать. Разговорить его непросто, о жизни в ЦАР он предпочитает не вспоминать.

Джордж свободно говорит по-французски, но русский язык ему тоже нравится. Он любит рэп и после уроков с одноклассниками часто устраивает батлы. В школе Джордж ладит со всеми, он там как рыба в воде — просто подарок судьбы. Но вот за школьной оградой, на улице, он чувствует себя некомфортно. Иногда его обзывают, иногда незнакомые люди, увидев его, реагируют агрессивно. Почему это происходит и как с этим быть?

Пока неясно, что ждет Джорджа дальше. Останется ли он в России? Встретится ли с отцом? Сможет ли ходить по городу, не оглядываясь?







ЗДЕСЬ ЖИВЁТ СОВСЕМ ДРУГОЙ НАРОД.
ЭТОТ ГОРОД СОВСЕМ НЕ ПОХОЖ НА ТОТ,



ГДЕ Я ВЫРОС, ГДЕ ДЕРЕВО ВО ДВОРЕ,
ГДЕ ВСЯ ЖИЗНЬ ЗАМИРАЕТ ПРИ ЖАРЕ.
ГДЕ ЗЕМЛЯ КРАСНА, А НЕБО В ДЫМЕ —
МОЮ РОДИНУ НАДО КОРМИТЬ МОЛОДЫМ.

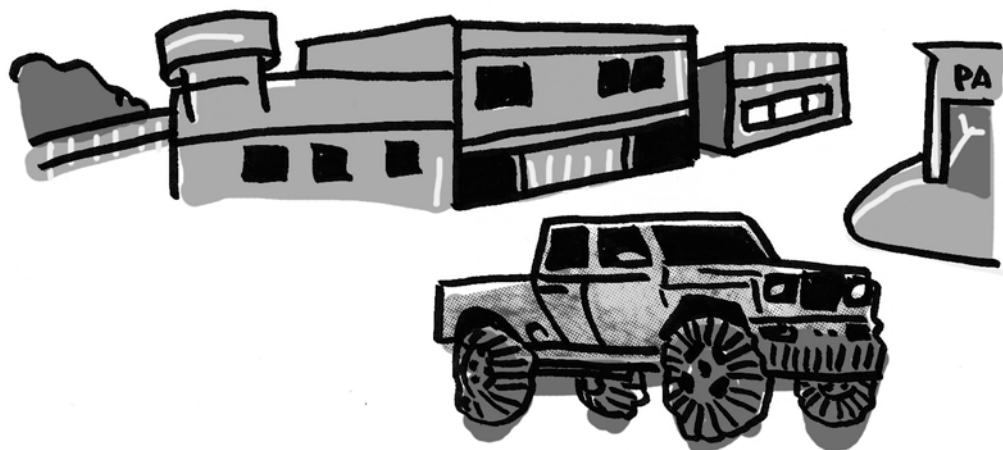



ХВАТИТ ЕМУ
ЗА ЮБКУ
ПРЯТАТЬСЯ.



ОСТАВЬТЕ ЕГО,
ОН РЕБЕНОК!



НИКОМУ НЕ СКАЖУ, ЧТО СО МНОЙ НЕ ТАК.
НО Я ПОМНЮ СКРИП ПЕСКА НА ЗУБАХ.



РУКИ ЕСТЬ,
АВТОМАТ УДЕРЖИТ.

Полно запах пороха, вкус земли,
Помню, как меня чуть не увезли.



Тут еще парень был,
Высокий такой, где он?

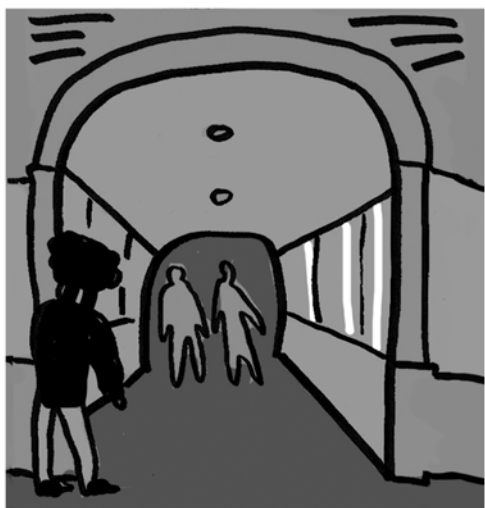

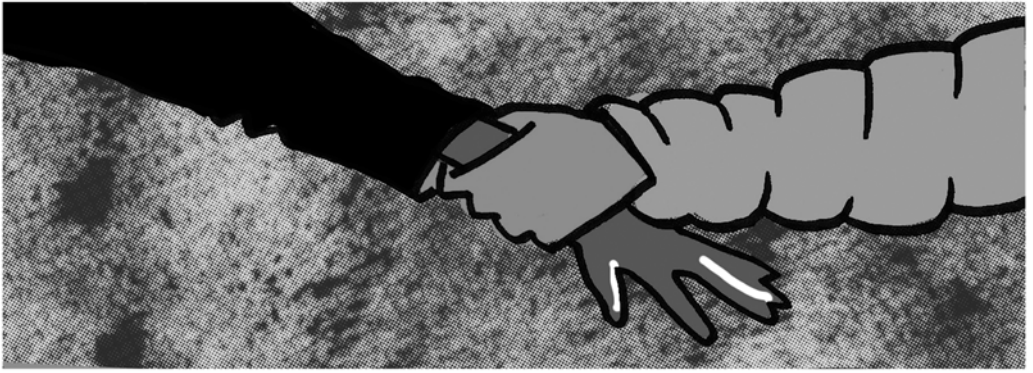



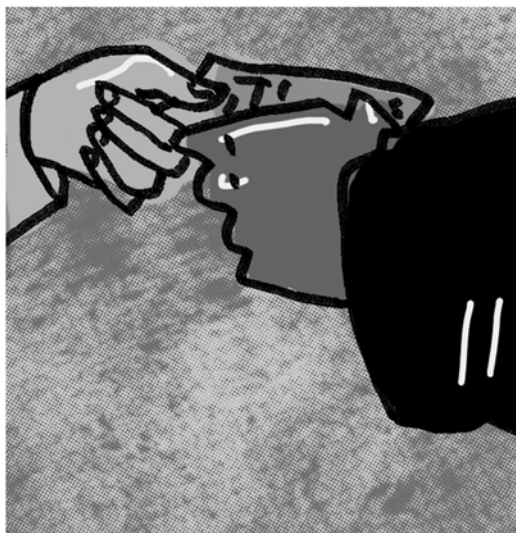





И я знаю, когда наступит рассвет.
За моей спиной разгорается свет.



Разбегаюсь, бегу, выхожу на взлёт,
И мои глаза смотрят только вперёд.



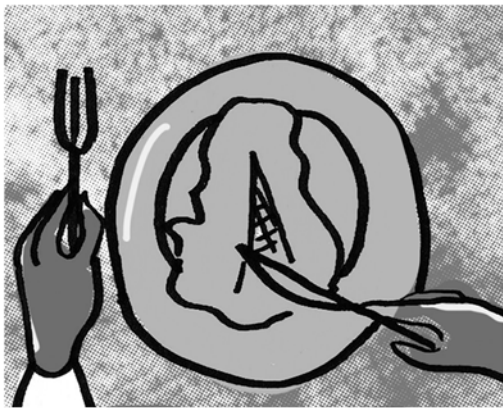
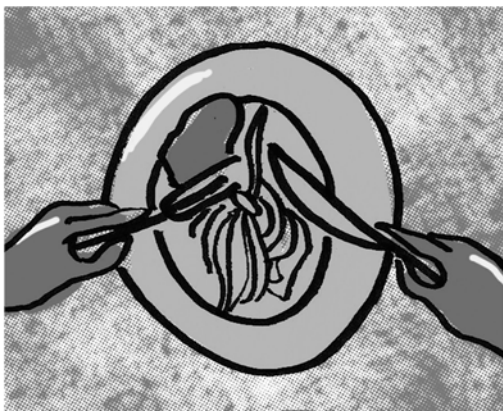
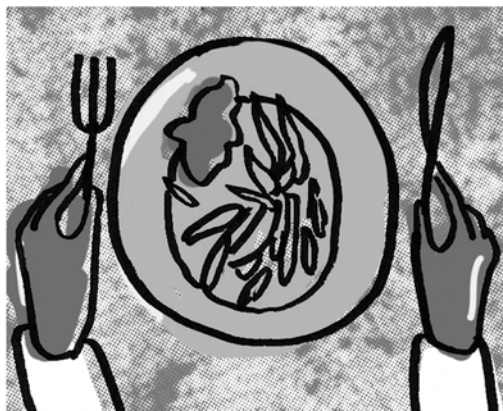



ДРК

ДЕМОКРАТИЧЕСКАЯ РЕСПУБЛИКА КОНГО

 **НАСЕЛЕНИЕ**
89,56 млн чел.

 **ПЛОЩАДЬ**
2 344 858 км²

 **КАК ДАЛЕКО**
от Киншасы до Москвы
6 986 км

 **ЯЗЫК**
французский — официальный;
конго, лингала, суахили, луба —
национальные

 **РЕЛИГИЯ**
христианство

ВОЙНА

ГОЛОД

БОЛЕЗНИ

**ВЫСОКИЙ УРОВЕНЬ
ПРЕСТУПНОСТИ**

А ТЫ ЗНАЕШЬ, ЧТО

в ДРК обитают окапи? Это животное еще называют лесным жирафом. Внешне окапи похожи на лошадей, морда как у жирафа, а конечности окрашены как у зебры. Ростом они немногим выше пони. Только на территории ДРК они встречаются в дикой природе. Однако и здесь увидеть их совсем не просто: окапи очень пугливые и живут скрытно.

ПРИНИМАЮЩИЕ СТРАНЫ

По данным УВКБ ООН на август 2020 года, в других странах Африки живет более **822 тыс.** беженцев из ДРК, а более **5 млн** человек являются вынужденно перемещенными лицами в пределах страны.

Чаще всего граждан Конго принимают Уганда, Танзания, Бурунди, Руанда, Южная Африка, Замбия, Намибия, Ботсвана, Мозамбик и другие африканские государства.

ИСТОРИЯ ИСХОДА

1960—1963

В результате гражданской войны европейцы, составлявшие крупную диаспору в Катанге, уехали из Конго.

1977—1978

Больше **250 тыс.** людей были вынуждены бежать после восстаний на юго-востоке — на территории Катанги.

1998—2002

После свержения Мобуту разгорелась война с участием многих африканских стран. Она привела к огромным жертвам среди мирного населения страны. Более **400 тыс.** жителей покинули дома.

КРАТКАЯ ИСТОРИЯ СТРАНЫ В XX—XXI ВВ.

В 1885–1908 годах территорией Конго лично владел бельгийский король Леопольд II. С 1908 года страна была колонией Бельгии и лишь в 1960 году стала политически самостоятельной.

В первые годы независимости развернулась ожесточенная борьба за власть. От ее исхода зависело, как будет развиваться государство дальше и кто получит контроль над природными ресурсами. В борьбу вступили президент Жозеф Касавубу, лояльный бывшей метрополии, и премьер-министр Патрис Лумумба — он выступал за полный суверенитет. Противостояние усложняли интриги зарубежных спецслужб, солдатские мятежи и восстания в юго-восточном регионе, желавшем отделиться. Богатые полезными ископаемыми провинции Катанга и Южное Касаи попытались создать свои государства. Наладить отношения между сторонами не удалось даже после подавления бунтов на юго-востоке.

Период нестабильности закончился военным переворотом в 1965 году. К власти пришел министр обороны Жозеф-Дезире Мобуту. Позже он отказался от европейского имени в пользу «традиционно африканского» Мобуту Сесе Секо. Он переименовал на африканский манер и крупнейшие города, и даже саму страну, назвав ее Заиром.

Мобуту правил более 30 лет. В 1997 году его, постаревшего и ослабевшего от болезни,

свергли повстанцы во главе с Лораном-Дезире Кабиллой. Их поддержали армии Руанды и Уганды. В дальнейшем конфликт на востоке перерос в затяжную общеафриканскую войну за природные ресурсы.

Когда Кабила утвердился у власти, стране вернули прежнее название и государственные символы. Но путь к миру и демократическому устройству занял долгие годы.

В 2001 году поворотным событием войны стало таинственное убийство президента Кабиллы. На посту его сменил сын Жозеф. В 2002 году он добился некоторой стабилизации и договорился с противниками о создании коалиционного правительства.

В 2006 и 2011 годах Жозеф Кабила дважды выигрывал президентские выборы. В конце второго пятилетнего срока он заявил, что к новому голосованию страна не готова. Однако в 2018 году выборы все же состоялись. Новым президентом стал Феликс Чисикеди — один из лидеров оппозиции. Но положение остается нестабильным: Кабила сохраняет влияние на парламент, в стране создаются различные радикальные группировки.

С момента выборов ситуация в Конго немного стабилизировалось, хотя страна остается не очень безопасной, набирают силы оппозиционные коалиции, самая влиятельная из них Альянс демократических сил (АДС) — боевики террористической группировки.

2012–2013

В 2012 году вспыхнули вооруженные конфликты в районе Северное Киву. По данным УВКБ ООН, за год боевых действий из региона бежали десятки тысяч человек.

2017

После заявления президента о том, что новых выборов не будет, начались акции протеста и массовые беспорядки. Более **2 МЛН** жителей оставили дома, более **400 ТЫС.** человек нашли убежище в других странах.

2019

С начала года более **500 ТЫС.** человек были вынуждены спасаться бегством. В основном это жители северо-восточных провинций ДРК, где продолжаются столкновения и разбойные нападения местных вооруженных группировок.

2020

На начало августа 2020 года более **822 ТЫС.** граждан ДРК оказались в других странах.

ПЬЕР



нарисовала Анна Колмыкова

Пьеру четырнадцать, и он местный. Да, он родился в России и на вопрос, откуда он, отвечает: «Из роддома номер двадцать шесть на Сосновой улице». А глупые шутки его уже почти не задевают.

Бабушка и дедушка Пьера, спасаясь от войны, перебрались из Анголы в Демократическую Республику Конго (ДРК). Там, в лагере беженцев, родилась мама Пьера. Ей удалось приехать в Россию, но в ДРК остались отец Пьера, его братья и сестры, и никакой связи с ними больше нет.

Если честно, у Пьера с мамой серьезные проблемы. Им не продлили статус беженцев, а без него жить в России невозможно. Они обжаловали это решение в суде, но ничего не получилось. Выход только один — заново подавать ходатайство о временном убежище. Но вот беда: для этого нужен паспорт, а в посольстве Анголы маме Пьера отказали. По законам этой страны она не считается гражданкой Анголы, потому что родилась в лагере беженцев.

Что же с ними будет? Мама зарабатывает крохи, раздавая листовки у метро. Пьера могут отчислить из школы — ведь документов у него тоже нет. Живется им трудно. Пьер не знает, что ждет их впереди.

Только футбол его и поддерживает. Когда он на поле с мячом, кажется, что возможно все. Вот он добежит, забьет — и жизнь сразу наладится. А вдруг все и правда изменится?









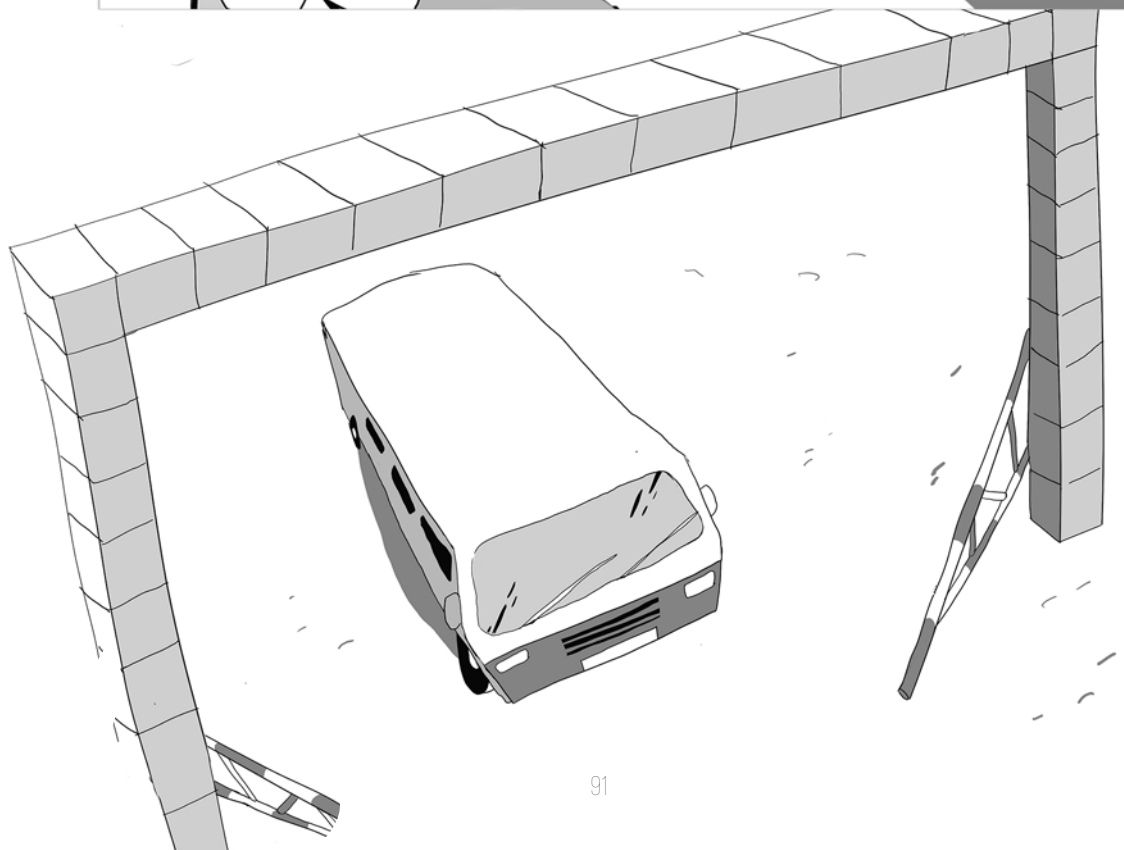

Бабушка и дедушка — из Анголы.

Когда-то они бежали в Конго.



В лагере беженцев
мама и родилась.



Она там выросла.

Человек без корней,
застрявшая между двух стран.

Они рядом, Ангола и Конго,
но говорят там на разных языках.



В Анголе на родине
бабушки и дедушки, —
на португальском.

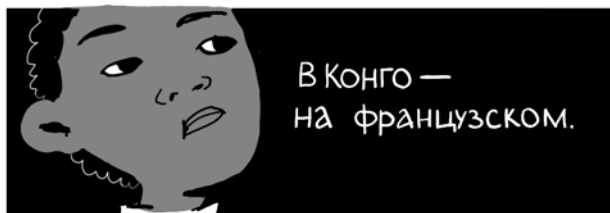

В Конго —
на французском.

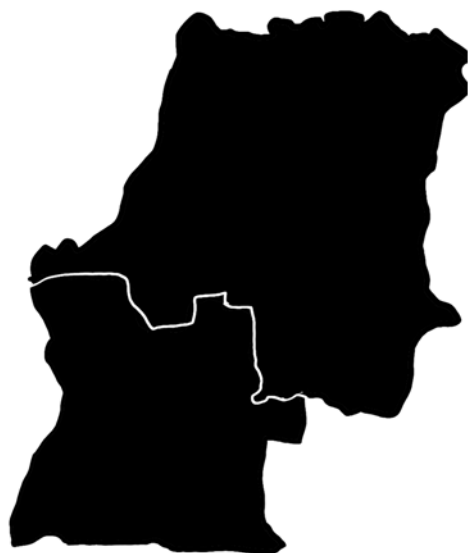

Я родился уже здесь.

Получается, что для меня родина —
Россия, и говорю я по-русски.

Для мамы родина — Конго,
и говорит она по-французски.

А для всех стран
у нас нет гражданства.



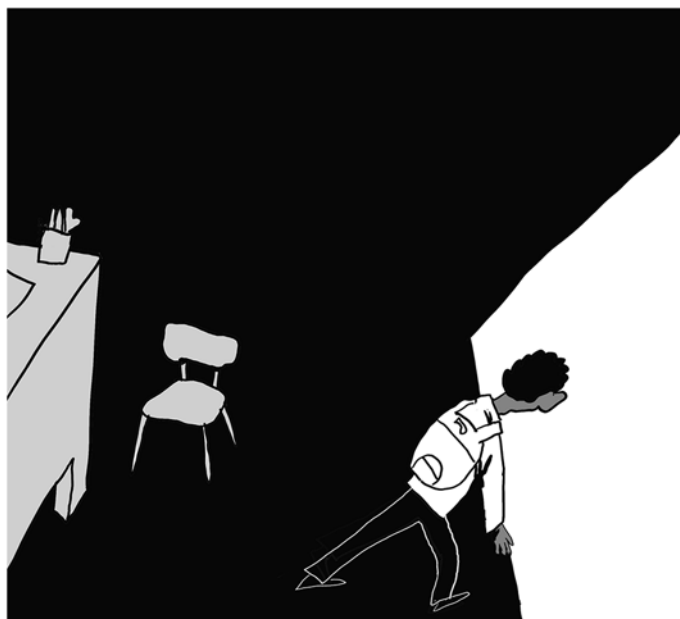
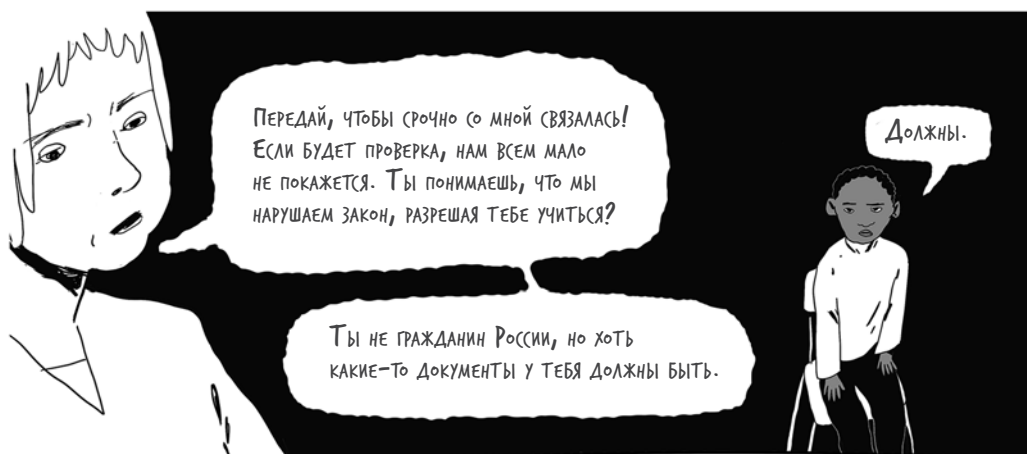

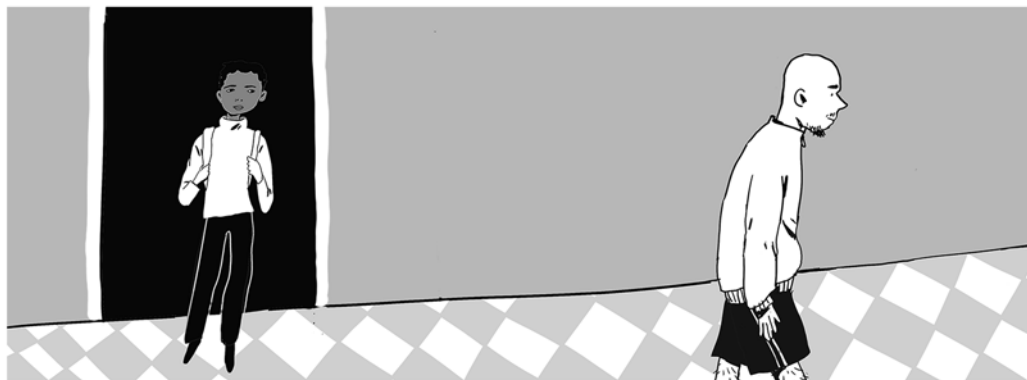



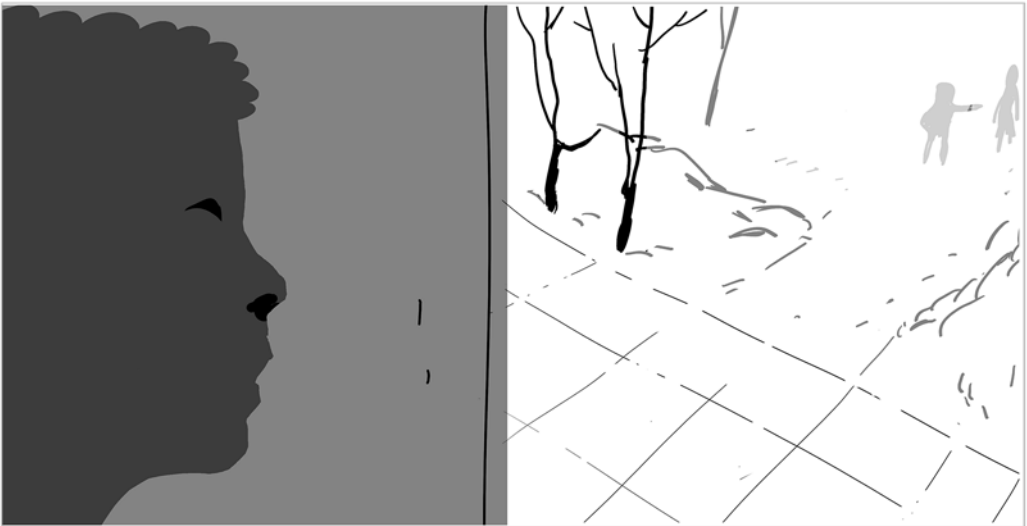



ЙЕМЕН

 **НАСЕЛЕНИЕ**
29,8 млн чел.

 **ПЛОЩАДЬ**
527 970 км²

**ВОЙНА И ВООРУЖЕННЫЙ
КОНФЛИКТ**

БОЛЕЗНИ

**ГОЛОД И ГУМАНИТАРНАЯ
КАТАСТРОФА**

 **КАК ДАЛЕКО**
от Саны до Москвы
4528 км



РЕЛИГИЯ
суннитский ислам
шиитский ислам

 **ЯЗЫК**
арабский –
официальный

ПРИНИМАЮЩИЕ СТРАНЫ

Более **3 МЛН** жителей — внутренне перемещенные лица. Более **24 МЛН** жителей Йемена необходима гуманитарная помощь. Граждане Йемена, уехавшие за границу, а таких более **200 ТЫС.**, живут в Омане, Саудовской Аравии, Джибути, Эфиопии и Судане. Беженцев из Йемена также принимает и Россия. Йемен и сам принимает эмигрантов: в лагерях беженцев находится более **270 ТЫС.** человек, в основном из Сомали. Йемен — промежуточный пункт для многих жителей африканских стран, направляющихся в Азию и Европу.

А ТЫ ЗНАЕШЬ, ЧТО

в Йемене находится Шибам — город старинных небоскребов? Он полностью состоит из глиняных высотных домов. Первые из них возвели еще в XVII веке, основная застройка происходила в XIX веке.

ИСТОРИЯ ИСХОДА

1960 – 2010

В результате гражданских войн и Северный, и Южный Йемен покинули тысячи жителей. Точной статистики нет, так как Йемен находится на периферии арабского мира и подсчитать потери сложно. Обычно люди бежали в соседние арабские и африканские страны: Саудовскую Аравию, Оман, Джибути, Сомали.

2011 – 2020

После революции 2011 года в Йемене участились вооруженные столкновения. В 2014 году, когда началась масштабная война и в конфликт вступили иностранные государства, положение стало критическим. По данным ООН, с 2015 года почти **3,65 МЛН** йеменцев пришлось покинуть свои дома.

КРАТКАЯ ИСТОРИЯ СТРАНЫ В XX—XXI ВВ.

Большую часть XX века на нынешней территории страны было два государства: Северный и Южный Йемен.

Северный Йемен стал независимым от Османской империи в 1918 году. До 1962 года, пока не произошел военный переворот, здесь правил король. Армейские части свергли монархию и провозгласили Йеменскую Арабскую Республику (ЙАР). В 1960-х годах в Северном Йемене шла война между сторонниками низложенного короля и ЙАР.

Южный Йемен всю первую половину XX века находился под контролем Великобритании и обрел независимость после восстания в 1967 году. Была провозглашена Народная Демократическая Республика Йемен (НДРЙ). Через три года страна приняла просоветское направление.

Следующие 20 лет отношения между ЙАР (Северным Йеменом) и НДРЙ (Южным Йеменом) оставались напряженными. Дважды, в 1972 и 1979 годах, столкновения перерастали в вооруженные конфликты.

В 1990 году две страны объединились в Республику Йемен.

Однако до стабильности было далеко. В 1994 году бывшие лидеры НДРЙ объявили Юг независимым. Армия президента Али Абдаллы Салеха подавила этот мятеж, но в 2000-х восстания в Йемене продолжались. Их поднимали хуситы — военизированная группировка исламистов-шиитов.

В 2011 году произошла революция, и Али Абдалла Салех ушел с поста президента. В 2014 году разразился вооруженный конфликт, который не прекращается до сих пор. Правительственные войска, поддерживаемые коалицией арабских стран во главе с Саудовской Аравией, противостоят повстанцам-хуситам. Добиться преимущества пока не может ни одна из сторон. Из-за жестокого конфликта, голода, эпидемий, затяжного кризиса государственного управления Йемен переживает тяжелейшую гуманитарную катастрофу. До гражданской войны эта небогатая страна импортировала 90% продовольствия и топлива. На ноябрь 2020 года в гуманитарной помощи нуждается 80% населения страны — более 24 млн человек. Половина из них — дети.

Среди беженцев **83%** — женщины и дети. Большинство граждан, потерявших кров из-за войны и гуманитарного кризиса, остаются внутри страны как перемещенные лица. Но около **200 тыс.** человек оказались за границей. В Йемене также проживают более **270 тыс.** беженцев

из других государств, в основном из Сомали. Однако часть из них из-за растущего насилия в Йемене переезжают в третью страну или возвращаются на родину.

ИБРАХИМ



нарисовала Анна Бельшева

Мама Ибрахима из Азербайджана. Давно-давно, еще во времена СССР, она встретила его папу — вместе учились в институте, вышла замуж и уехала с ним в Йемен.

Там и родились Ибрахим и его сестра. Они жили счастливо. Мальчик был уже в старших классах и учился просто здорово. Он даже не сомневался, что сможет поступить в вуз, который ему приглянется. Выбирал между профессиями врача и инженера.

В планы вмешалась война. А за ней — голод, развал экономики, безработица и гуманитарная катастрофа. Семья бежала в Россию, и тут Ибрахим оказался совсем в другом положении. Спасибо маме — он немного говорит по-русски, но все-таки этого недостаточно, чтобы учиться с ребятами своего возраста. Парень еле-еле прошел в шестой класс, хотя ему сейчас шестнадцать. И на чужом языке учеба дается трудно.

Если бы он только мог помочь маме! Хотя бы зарабатывать чуть больше. Но пока Ибрахиму удастся подрабатывать только по выходным — грузчиком на рынке. Такое чувство, что между ним и миром — невидимая пленка. Он как во сне, когда все усилия заканчиваются ничем: бег никуда не приводит, удары не достигают цели, понятные слова превращаются в шум.

И единственное, что остается, — видеть во сне довоенный Йемен, золотое время тишины и покоя. За что держаться в настоящем, чтобы снова ощутить этот покой?





НИКОГДА НЕ ХОТЕЛ
СТАТЬ МОРЯКОМ.

МНЕ ПРОСТО ПРАВИЛОСЬ
ВИДЕТЬ МОРЕ.

БОЛЬШЕ ВСЕГО
ЭТОГО НЕ ХВАТАЕТ.



Я ХОТЕЛ В ВУЗ ПОСТУПАТЬ.

ПАПА ГОВОРИЛ, ЧТО НАДО БЫТЬ ВРАЧОМ.

А МНЕ БОЛЬШЕ НРАВИЛИСЬ ИНЖЕНЕРЫ.



АЛИ УБИЛИ.

МНОГО КОГО ТОГДА УБИЛИ.



МАМА ВСТРЕТИЛА ПАПУ, КОГДА УЧИЛАСЬ.
И УЕХАЛА В ЙЕМЕН С НИМ.



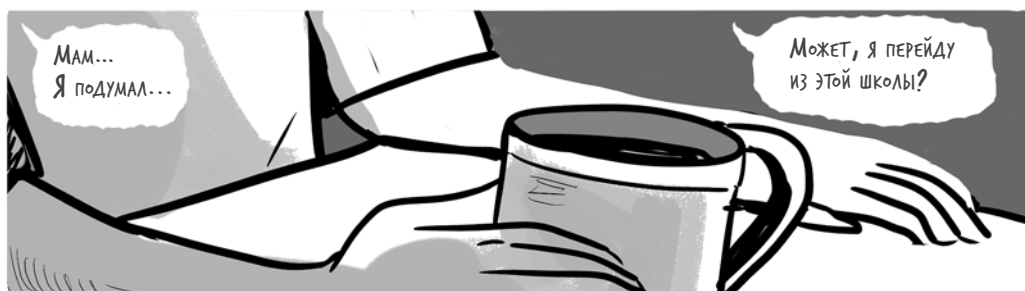





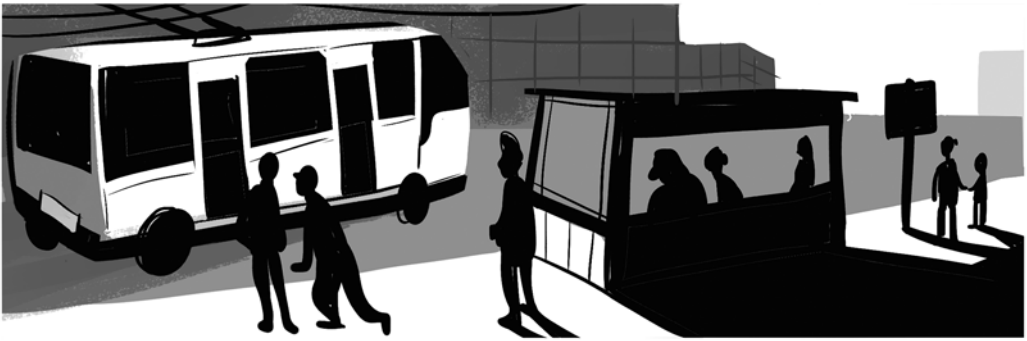



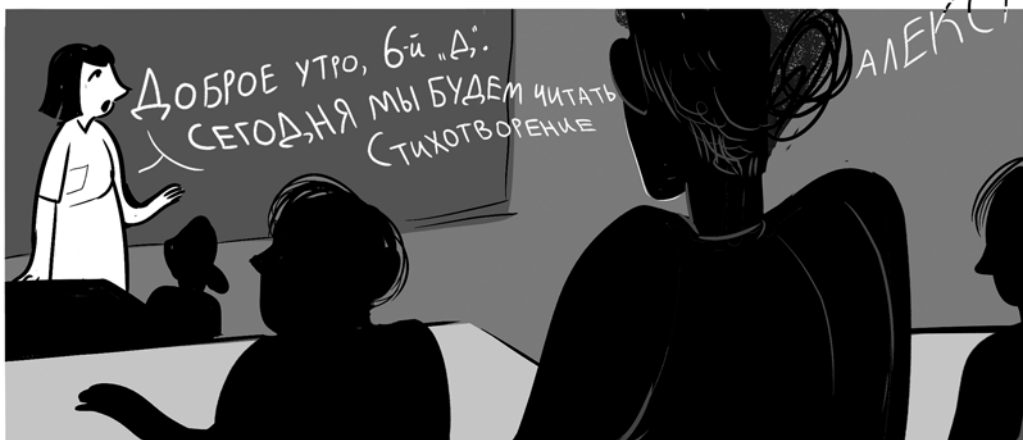



ПАЛЕСТИНА



НАСЕЛЕНИЕ

5,1 млн чел.



ПЛОЩАДЬ

6020 км²



КАК ДАЛЕКО

от Рамаллы

до Москвы – 2659 км

ЯЗЫК

арабский —
официальный



РЕЛИГИЯ

суннитский ислам
христианство

ВОЙНЫ

РЕЛИГИОЗНЫЕ ПРЕСЛЕДОВАНИЯ

ТЕРРОРИЗМ



ПРИНИМАЮЩИЕ СТРАНЫ

На 2020 год по данным УВКБ ООН в мире около **5,7 МЛН** беженцев из Палестины. **95%** из них разместились на территориях соседних исламских государств. Большинство палестинцев живут в Иордании, Ливане, Сирии, а также в Ираке, Египте и Саудовской Аравии. Для помощи палестинским беженцам было создано специализированное Агентство БАПОР (англ. UNRWA), действующее в Сирии, Ливане, на Западном берегу реки Иордан и в секторе Газа. Беженцы из Палестины выделяются в отдельную категорию и идут вне основной статистики УВКБ ООН.



А ТЫ ЗНАЕШЬ, ЧТО

в Палестине находится один из самых древних городов в мире, который к тому же постоянно населен? Это Иерихон. Многие ученые считают его старейшим на планете. Первые поселения на территории Иерихона датируются VIII тысячелетием до н. э.

ИСТОРИЯ ИСХОДА

1947–1949

Когда приняли план раздела страны, с территории, предназначенной будущему еврейскому государству, бежали около **400 тыс.** арабов. Это треть арабского населения, проживавшего в Палестине на тот момент.

1967

После Шестидневной войны более **300 тыс.** человек переселились из сектора Газа и с Западного берег Иордана в Иорданию и Сирию.

Всего за время противостояния Израиля и арабских стран свои дома покинули до **600 тыс.** арабов.

КРАТКАЯ ИСТОРИЯ СТРАНЫ В XX—XXI ВВ.

В начале XX века Палестиной владела Османская империя, распавшаяся в результате Первой мировой войны. В 1920 году территория отошла Великобритании и находилась под ее управлением по 1947 год. За эти годы в Палестине значительно вырос процент еврейского населения, возвращавшегося на историческую родину. У арабского большинства это вызвало резкое неприятие. Недовольство вылилось в военные столкновения и террористические акты. В 1939 году Англия была вынуждена ограничить въезд еврейского народа на территорию страны.

После Второй мировой войны ситуация вышла из-под контроля. Великобритания передала палестинский вопрос в ведение ООН, которая в 1947 году приняла резолюцию по разделу Палестины. Теперь 56% территории отводилось под создание еврейского государства. Еврейская община приветствовала этот план. Однако арабы его отвергли и в 1948 году, на следующий день после провозглашения государства Израиль, начали войну. Одержав победу, Израиль увеличил собственную территорию на 1300 км² — эта площадь, по плану ООН, должна была отойти арабской стороне. А в 1967 году, победив

в Шестидневной войне против арабских государств, Израиль снова расширил свои границы.

С 1967 года Палестина делится на две части. Первая — сектор Газа, примыкающий к Египту. Вторая — Западный берег реки Иордан, граничащий с Израилем и Иорданией. Спорным остается статус города Иерусалим. Его восточную часть контролирует Израиль. Сектор Газа — территория, которую с 2007 года контролирует исламское движение ХАМАС (в ряде стран считается террористической группировкой). Ключевую роль в управлении Западным берегом реки Иордан играет Организация освобождения Палестины (ООП) и наиболее влиятельная партия в его составе — ФАТХ. Лидер ФАТХ, Махмуд Аббас, также руководит ООП и возглавляет Палестину с 2005 года.

В 1988 году было заявлено о создании Государства Палестина. Одни страны его признают, другие нет (Израиль среди последних). Конфликт между Израилем и ООП много раз пытались разрешить. Однако стороны не смогли прийти к мирному соглашению — противоречия слишком велики. Большая часть Палестины по-прежнему находится под контролем Израиля.

2000–2019

С начала XXI века ситуация на палестинских территориях остается опасной для жизни. Около **300 тыс.** человек каждый год находят убежище в соседних государствах.

2020

По данным БАПОР, в настоящее время в мире около **5,7 млн** палестинских беженцев. К ним причисляют и потомков людей, вынужденных оставить Палестину. Некоторые палестинские беженцы, проживающие в разных странах, попали в ситуацию безгражданства.

НАДИЯ



нарисовала Катя Чумаченко

Надия родилась и выросла в России. В метро или на улице вы бы не обратили на нее внимания. Обычная старшеклассница, одевается и ведет себя, как любой подросток. Ее мама — палестинская беженка из Ливана, приехала в Россию на учебу, вышла здесь замуж. С тех пор вся семья жила в России. Пока мама училась в аспирантуре, никаких вопросов к иностранной студентке по поводу документов не возникало. А маленькая Надия спокойно ходила в детский сад. Через некоторое время умер папа Надии, и они с мамой остались вдвоем. Теперь оказалось, что документы у мамы неправильные — а власти такого очень не любят.

Денег у Надии с мамой кот наплакал, не хватит даже на съемную комнату. Зато есть друзья. Девочка живет у одноклассницы, а мама — у своей подруги. Надия интересуется все: спорт, пение, мальчишки, волонтерство, экология, спасение животных и еще миллион разных вещей. Ее энергии запросто хватит, чтобы осветить небольшой город. Мир кажется огромным, он распахнут во все стороны. Хочется жить, учиться, работать, встречаться с новыми людьми, узнавать все больше. Надии кажется, что стоит только шагнуть за ворота школы — и все закрутится само собой.

Только вот... мама. Что с ней станет, девушка пока не знает. Что будет с ней? Как найти место ей среди всех планов и идей Надии?

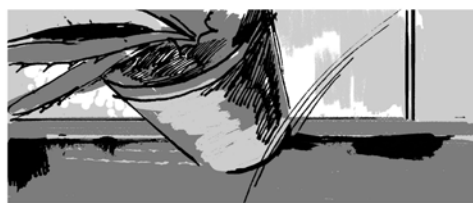



Все хорошо!
Агтя, я в норме.

Алоэ!
Бабушкино!



А алоэ?

Алло, Агтя, алоэ тебе
дороже, чем подруга?



Оно лечебное!
А ты нет.



















Когда мама была маленькой,
её привезли из Палестины
в Ливан. Поэтому она беженка
из Палестины.

А из Ливана она
приехала в Россию
учиться.



А тут встретила
папу в универе.



У мамы нет паспорта.
Никакого.



А я лицо с гражданствам.
У меня есть паспорт.



НАДИЯ,
ТЫ ЧЕГО ТАМ?





Травда, пока от этого не легче.









МИРОВАЯ СТАТИСТИКА

* Вся статистика по данным на конец 2019 года.

СКОЛЬКО ВСЕГО В МИРЕ БЕЖЕНЦЕВ

79,5
МЛН

(1% от всего населения Земли) вынужденно перемещенных лиц во всем мире

45,7
МЛН

внутренне перемещенных лиц

26
МЛН

беженцев (около половины из них — младше 18 лет)

4,2
МЛН

лиц, ищущих убежища

3,6
МЛН

вынужденно перемещенных венесуэльцев

БОЛЕЕ 60% БЕЖЕНЦЕВ — ВЫХОДЦЫ ИЗ 10 СТРАН

Сирия	6,6 МЛН	ДРК	807 ТЫС.
Афганистан	2,7 МЛН	Судан	730 ТЫС.
Юж. Судан	2,2 МЛН	ЦАР	610 ТЫС.
Мьянма	1,03 МЛН	Эритрея	493 ТЫС.
Сомали	905 ТЫС.	Бурунди	380 ТЫС.

ПРИНИМАЮЩИЕ СТРАНЫ, В КОТОРЫХ БОЛЬШЕ ВСЕГО БЕЖЕНЦЕВ

Турция	3,6 МЛН	Иран	980 ТЫС.
Пакистан	1,42 МЛН	Ливан	916 ТЫС.
Уганда	1,36 МЛН	Бангладеш	855 ТЫС.
Германия	1,15 МЛН	Эфиопия	733 ТЫС.
Судан	1,06 МЛН	Иордания	640 ТЫС.

КРАТКИЙ СЛОВАРИК

БЕЖЕНЦЫ — люди, которые покинули свои страны и не имеют возможности туда вернуться, так как обоснованно опасаются стать жертвами преследований из-за расы, вероисповедания, гражданства, принадлежности к определенной социальной группе или политических убеждений.

ЛИЦА, ПОЛУЧИВШИЕ УБЕЖИЩЕ, — люди, которые покинули свои страны из-за войны и/или внутренней нестабильной обстановки, а также иных схожих причин. Как правило, они могут претендовать на дополнительные формы защиты, в России такой статус называется «временное убежище».

ПРОБЛЕМА ПОИСКА УБЕЖИЩА

Люди, которые бегут из своей страны, — одни из самых бесправных в мире. Чтобы получить помощь в чужом государстве, надо собрать доказательства. Для перемещения нужны веские причины. По закону у каждого человека есть право искать убежища, но у государств нет обязательства его предоставлять.

В России нелегко получить статус беженца, убежище и гражданство. Тех, кого признали беженцами, немного. По закону они практически приравнены в правах к гражданам России, но на деле реализовать эти права затрудни-

тельно. Чаще присваивается статус «временного убежища». Это значит, что можно какое-то время (чаще всего до года) проживать на территории страны. Таким людям сложнее осесть на новом месте, найти постоянную работу, учиться, получать медицинскую помощь и многое другое. Они никогда не знают, что ждет их завтра. Этот статус не дает возможность получить доступ к социальной помощи, в которой они очень нуждаются.

ТРУДНОСТИ ЛЮДЕЙ, ВЫНУЖДЕННЫХ ПОКИНУТЬ СВОЮ СТРАНУ:

Будущее неизвестно.

Неясно, к кому можно обратиться за помощью.

Страшно, что вышлют и придется вернуться на родину.

Трудно найти жилье, работу, устроить детей в школу, записаться к врачу и решить прочие повседневные вопросы.

Язык принимающей страны — чужой и непонятный.

КАК МОЖЕШЬ ПОМОЧЬ ТЫ:

рассказывать об организациях, опекающих беженцев, лиц без гражданства и лиц, ищущих убежища;

быть добрее к людям, независимо от их национальности;

сделать пожертвование на сайте УВКБ ООН или партнерским организациям, поддерживающим беженцев в России;

стать волонтером одной из партнерских организаций, помогающих беженцам;

принести вещи и продукты в партнерские организации, помогающие беженцам и их семьям.

ЛИЦА, ИЩУЩИЕ УБЕЖИЩА, — люди, которые покинули свои страны и просят предоставить убежище или статус беженца в другом государстве.

ВНУТРЕННЕ ПЕРЕМЕЩЕННЫЕ ЛИЦА — люди, которым пришлось бросить дома из-за риска для жизни и безопасности; они находятся на территории своей страны.

ЛИЦА БЕЗ ГРАЖДАНСТВА — люди, не являющиеся гражданами ни одного государства.

МИГРАНТЫ — люди, которые меняют место проживания внутри страны или выезжают за ее пределы. Они могут делать это добровольно, чтобы учиться или работать. В отличие от беженца мигрант обычно имеет возможность вернуться в свою страну. Для беженца все пути назад закрыты.

Литературно-художественное издание

Олейников Алексей

Бежать нельзя остаться

Для среднего и старшего школьного возраста

В соответствии
с Федеральным законом № 436
от 29 декабря 2010 года маркируется знаком 

Обложка и макет Поли Плавинской
Иллюстраторы Анна Бельшева,
Роман Бурхович, Женя Ройзман,
Анна Колмыкова, Катя Чумаченко
Художественный редактор Поля Плавинская
Верстка Акмаля Ахмедова
Корректор Надежда Власенко
Научные редакторы Александр Панов,
Олег Егоров, Александра Цховребова
Литературный редактор Ольга Дергачева
Ведущий редактор Ирина Останина
Главный редактор Ирина Балахонова

ООО «Издательский дом «Самокат»
119017, Россия, г. Москва, ул. Малая Ордынка, д. 18, стр. 1
+7 (495) 180-45-10
info@samokatbook.ru, www.samokatbook.ru

Отдел продаж
sales@samokatbook.ru

Книги по издательским ценам можно приобрести

в магазинах издательства:
Москва, ул. Малая Ордынка, д. 18, стр. 1;
Санкт-Петербург, ул. Мончегорская, д. 8Б
и в интернет-магазине samokatbook.ru

Подписано в печать 11.01.2021
Формат издания 70×100/16
Усл.-печ. л. 11,05. Тираж 6000 экз. Заказ № .

Отпечатано в АО «Первая Образцовая типография»,
филиал «Чеховский Печатный Двор»
142300, Россия, Московская область, г. Чехов,
ул. Полиграфистов, д. 1, www.chpd.ru, sales@chpd.ru



ЭТОТ ГОРОД ПОХОЖ НА ОГРОМНЫЙ ТОРТ
ИЛИ УЛЕЙ, КОТОРЫЙ СЛЕПЛЕН ИЗ СОТ.
ЗДЕСЬ ЖИВЕТ СОВСЕМ ДРУГОЙ НАРОД.
ЭТОТ ГОРОД СОВСЕМ НЕ ПОХОЖ НА ТОТ.

7 КОМИКСОВ

7 СУДЕБ ДЕТЕЙ ИЗ ОБЫЧНОЙ РОССИЙСКОЙ ШКОЛЫ

Знакомьтесь:

Марва, Абдул, Ясмин, Джордж, Пьер, Ибрахим, Надия.

У каждого своя удивительная история: кто-то совсем недавно оказался в России, кто-то родился здесь, но остался чужим, кто-то живет с трех лет и считает Россию своей родиной, но у каждого из них непростое прошлое. Их семьи бежали из стран Африки и Ближнего Востока от голода, безработицы и войны. Кто-то хочет остаться. Кто-то мечтает о возвращении. Но никто не может с точностью сказать, что ждет их в будущем.

ЕАЭС



UNHCR

Агентство ООН по
делам беженцев

Россия

ISBN 978-5-00167-205-0



9 785001 672050 >

GARAGE